



INDEX

| | |
|-----------------------------------------------------------------------------------------|-----|
| 1 - PRÉCAUTIONS GÉNÉRALES : SÉCURITÉ - INSTALLATION | 70 |
| 1.1 - VÉRIFICATIONS PRÉLIMINAIRES ET IDENTIFICATION DE LA TYPOLOGIE D'UTILISATION | 71 |
| 1.2 - SERVICE D'ASSISTANCE TECHNIQUE | 71 |
| 1.3 - DECLARATION UE DE CONFORMITE | 72 |
| 2 - CARACTÉRISTIQUES TECHNIQUES | 72 |
| 3 - DESCRIPTION DU PRODUIT | 72 |
| 4 - INSTALLATION | 73 |
| 4.1 - VÉRIFICATIONS AVANT L'INSTALLATION | 73 |
| 4.2 - ADAPTABILITÉ DU PORTAIL À AUTOMATISER ET DE SON ENVIRONNEMENT | 73 |
| 4.3 - LIMITES D'UTILISATION | 74 |
| 4.4 - SCHÉMA D'INSTALLATION | 74 |
| 4.5 - INSTALLATION DE L'OPÉRATEUR | 75 |
| 4.6 - RÉGLAGE DES FIN DE COURSE MÉCANIQUES | 77 |
| 4.7 - MANŒUVRE MANUELLE | 78 |
| 5 - BRANCHEMENTS ÉLECTRIQUES | 78 |
| 5.1 - VÉRIFICATIONS PRÉLIMINAIRES | 78 |
| 6 - ARMOIRE DE COMMANDE | 80 |
| 6.1 - ALIMENTATION | 80 |
| 6.2 - CLIGNOTANT | 80 |
| 6.3 - LUMIÈRES DE COURTOISIE | 80 |
| 6.4 - ENTRÉES DE COMMANDE | 80 |
| 6.5 - STOP | 80 |
| 6.6 - PHOTOCELLULE | 81 |
| 6.7 - MOTEURS | 82 |
| 6.8 - CERRURE | 82 |
| 6.9 - BARRES PALPEUSES | 82 |
| 6.10 - ANTENNE | 82 |
| 6.11 - RACCORDEMENTS ÉLECTRIQUES | 82 |
| 6.12 - RACCORDEMENT ET INSTALLATION DE LA BATTERIE TAMPON | 84 |
| 6.13 - RECEPTEUR EMBROCHABLE | 85 |
| 6.14 - INTERFACE ADI | 85 |
| 7 - PANNEAU DE CONTROLE | 86 |
| 7.1 - DISPLAY | 86 |
| 7.2 - UTILISATION DES TOUCHES DE PROGRAMMATION | 86 |
| 8 - ACCÈS AUX PARAMÈTRES DE L'ARMOIRE DE COMMANDE | 87 |
| 9 - CONFIGURATION RAPIDE | 87 |
| 10 - CHARGEMENT DES PARAMÈTRES PAR DÉFAUT | 87 |
| 11 - AUTO-APPRENTISSAGE DES TEMPS DE TRAVAIL | 88 |
| 12 - FONCTIONNEMENT HOMME MORT D'URGENCE | 89 |
| 13 - LECTURE DU COMPTEUR DE CYCLES ET DE LA MÉMOIRE ÉVÉNEMENTS | 90 |
| 14 - PROGRAMMATION DE L'ARMOIRE DE COMMANDE | 92 |
| 15 - ANOMALIE DE FONCTIONNEMENT | 99 |
| 16 - ESSAI ET MISE EN SERVICE | 101 |
| 17 - ENTRETIEN | 101 |
| 18 - ÉLIMINATION DU PRODUIT | 101 |

1 - PRÉCAUTIONS GÉNÉRALES : SÉCURITÉ - INSTALLATION

 **Les précautions signalées ci-dessous s'inspirent directement des normes et s'appliquent, dans la mesure du possible, au produit ici décrit.**

 **ATTENTION: Instructions importantes pour la sécurité. Il est important de suivre toutes les instructions fournies étant donné qu'une installation incorrecte est susceptible de provoquer des dommages graves**

 **ATTENTION Instructions importantes pour la sécurité. Pour la sécurité des personnes, il est important de respecter ces consignes. Conserver ces consignes**

- Avant de commencer l'installation, vérifiez les « Caractéristiques techniques du produit » (dans ce manuel) en vous assurant notamment qu'il est bien adapté à l'automatisation de votre pièce guidée. Dans le cas contraire, vous NE devez PAS procéder à l'installation.
- Le produit ne peut être utilisé qu'après la mise en service effectuée selon les instructions du chapitre « Essai et mise en service »

 **ATTENTION Conformément à la législation européenne actuelle, la réalisation d'un automatisme implique le respect des normes harmonisées prévues par la Directive Machines en vigueur, qui permettent de déclarer la conformité présumée de l'automatisme. De ce fait, toutes les opérations de branchement au secteur électrique, d'essai, de mise en service et de maintenance du produit doivent être effectuées exclusivement par un technicien qualifié et compétent !**

- Avant l'installation du produit, s'assurer que tout le matériel à utiliser est en excellent état et adapté à l'usage prévu
- Le produit n'est pas destiné à être utilisé par des personnes (y compris des enfants) aux capacités physiques, sensorielles ou mentales réduites, ou manquant d'expérience ou de connaissances
- Les enfants ne doivent pas jouer avec l'appareil
- Ne pas laisser les enfants jouer avec les dispositifs de commande du produit. Conserver les émetteurs hors de la portée des enfants

 **ATTENTION Afin d'éviter tout danger dû au réarmement accidentel du disjoncteur, cet appareil ne doit pas être alimenté par le biais d'un dispositif de manoeuvre externe (ex. : temporisateur) ou bien être connecté à un circuit régulièrement alimenté ou déconnecté par la ligne**

- Prévoir dans le réseau d'alimentation de l'installation un dispositif de déconnexion (non fourni) avec une distance d'ouverture des contacts qui permette la déconnexion complète dans les conditions dictées par la catégorie de surtension III
- Pendant l'installation, manipuler le produit avec soin en évitant tout écrasement, choc, chute ou contact avec des liquides de quelque nature que ce soit. Ne pas positionner le produit près de sources de chaleur, ni l'exposer à des flammes nues. Toutes ces actions peuvent l'endommager et créer des dysfonctionnements ou des situations de danger. Le cas échéant, suspendre immédiatement l'installation et s'adresser au service après-vente

- Le fabricant décline toute responsabilité en cas de dommages patrimoniaux causés à des biens ou à des personnes dérivant du non-respect des instructions de montage. Dans ces cas, la garantie pour défauts matériels est exclue
- Le niveau de pression acoustique d'émission pondérée A est inférieur à 70 dB(A)
- Le nettoyage et la maintenance qui doivent être effectués par l'utilisateur ne doivent pas être confiés à des enfants
- Avant toute intervention (maintenance, nettoyage), il faut toujours débrancher le produit du secteur
- Contrôler fréquemment l'installation, en particulier les câbles, les ressorts et les supports pour repérer d'éventuels déséquilibres et signes d'usure ou de dommages. Ne pas utiliser l'installation en cas de réparations ou de réglages nécessaires étant donné qu'une panne ou un mauvais équilibrage de la porte peut provoquer des blessures
- Les matériaux de l'emballage du produit doivent être mis au rebut dans le plein respect des normes locales en vigueur
- Éloigner les personnes de la porte lors de son actionnement au moyen des éléments de commande
- Durant cette opération, contrôler l'automatisme et s'assurer que les personnes restent bien à une distance de sécurité jusqu'à la fin de la manoeuvre
- Ne pas activer le produit lorsque des personnes effectuent des travaux sur l'automatisme ; débrancher l'alimentation électrique avant de permettre la réalisation de ces travaux

1.1 - INSTRUCTIONS D'INSTALLATION

- Avant d'installer la motorisation, contrôler que tous les organes mécaniques soient en bon état, qu'ils soient correctement équilibrés et qu'aucun obstacle n'empêche le bon actionnement de l'automatisme
- Si le portail à automatiser est équipé d'une porte piétonne, préparer l'installation avec un système de contrôle qui désactive le fonctionnement du moteur lorsque la porte piétonne est ouverte
- S'assurer que les éléments de commande sont bien à l'écart des organes en mouvement tout en restant directement visibles. Sous réserve de l'utilisation d'un sélecteur, les éléments de commande doivent être installés à une hauteur minimale de 1,5 m et ne doivent pas être accessibles
- En cas de mouvement d'ouverture contrôlé par un système anti-incendie, s'assurer de la fermeture des éventuelles fenêtres de plus de 200 mm par les éléments de commande
- Prévenir et éviter toute possibilité de coincement entre les parties en mouvement et les parties fixes durant les manoeuvres
- Apposer de façon fixe et définitive l'étiquette concernant la manoeuvre manuelle près de l'élément qui la permet
- Après l'installation de la motorisation s'assurer que le mécanisme, le système de protection et toute manoeuvre manuelle fonctionnent correctement

1.2 - VÉRIFICATIONS PRÉLIMINAIRES ET IDENTIFICATION DE LA TYPOLOGIE D'UTILISATION

L'automatisme ne doit pas être utilisé avant d'avoir effectué la mise en service comme spécifié dans le paragraphe "Essai et mise en service." Nous rappelons que l'automatisme ne pallie pas les défauts causés par une installation erronée, ou relatifs à un mauvais entretien, par conséquent, avant de procéder à l'installation, vérifier que la structure soit adaptée et conforme aux normes en vigueur et, le cas échéant, procéder aux modifications structurelles destinées à la réalisation des barrières de sécurité et à la protection ou isolation de toutes les zones d'écrasement, cisaillement, entraînement et vérifier que:

- Le portail ne présente pas de points de frottement à la fermeture ou à l'ouverture.
- Le portail doit être doté d'arrêts mécaniques de dépassement de course
- Le portail soit correctement équilibré, c'est-à-dire arrêté dans une position quelconque sans déplacement spontanés.
- La position déterminée pour la fixation du motoréducteur permette une manoeuvre manuelle facile, sûre et compatible avec l'encombrement du motoréducteur.
- Le support sur lequel la fixation de l'automatisme est effectuée soit solide et durable.
- Le réseau d'alimentation auquel l'automatisme est relié soit équipé d'une mise à la terre de sécurité et d'interrupteur différentiel avec courant d'intervention inférieur ou égal à 30mA dédié spécialement à l'automation (la distance d'ouverture des contacts doit être égale ou supérieure à 3 mm).

Attention: Le niveau minimum de sécurité dépend du type d'utilisation; se référer au schéma suivant:

| | TYPOLOGIE D'UTILISATION DE LA FERMETURE | | |
|----------------------------------------------------------------|----------------------------------------------------------|------------------------------------------------------------|----------------------------------------------------|
| TYPOLOGIE DES COMMANDES D'ACTIVATION | GRUPE 1 Personnes informées (usage en zone privée) | GRUPE 2 Personnes informées (usage en zone publique) | GRUPE 3 Personnes informées (usage illimité) |
| Commandes de type "homme mort" | A | B | Impossible |
| Commande à distance et fermeture à vue (ex. infrarouge) | C ou bien E | C ou bien E | C et D ou bien E |
| Commande à distance et fermeture hors vue (ex. ondes radio) | C ou bien E | C et D ou bien E | C et D ou bien E |
| Commande automatique (ex. commande de fermeture temporisée) | C et D ou bien E | C et D ou bien E | C et D ou bien E |

GRUPE 1 - Seul un nombre limité de personnes est autorisé à l'usage, et la fermeture ne se situe pas dans une zone publique. On peut citer comme exemple de ce type, les portails à l'intérieur des sociétés, dont les utilisateurs sont les seuls employés ou partie d'entre eux, et ont été spécialement informés.

GRUPE 2 - Seul un nombre limité de personnes est autorisé à l'usage, mais dans ce cas la fermeture se trouve dans une zone publique. On peut citer comme exemple le portail d'une entreprise permettant l'accès à une route publique et pouvant être utilisé exclusivement par les employés de ladite entreprise.

GRUPE 3 - La fermeture automatisée du portail peut être utilisée par quiconque, elle est donc située sur un sol public. Par exemple, la porte d'accès d'un supermarché, d'un bureau, ou d'un hôpital.

PROTECTION A - La fermeture est activée à l'aide d'un bouton de commande avec la personne présente, il s'agit d'une action prévoyant le maintien enfoncé du bouton.

PROTECTION B - La fermeture est activée à l'aide d'une commande nécessitant la présence de la personne, par l'intermédiaire d'un sélecteur à clé ou similaire, afin d'en empêcher l'usage par des personnes non autorisées.

PROTECTION C - Limitation des forces du vantail de la porte ou du portail. À savoir, la force d'impact doit être comprise dans une courbe établie en fonction de la norme en vigueur, au cas où le portail rencontrerait un obstacle.

PROTECTION D - Dispositifs tels que des photocellules, capables de relever la présence de personnes ou d'obstacles. Ils peuvent être activés sur un ou deux côtés de la porte ou du portail.

PROTECTION E - Dispositifs sensibles tels que les estrades ou les barrières immatérielles, capables de relever la présence d'une personne, et installés de manière à ce que celle-ci ne puisse en aucun cas être heurtée par la porte en mouvement. Ces dispositifs doivent être activés dans l'intégralité de la "zone dangereuse" du portail. Par "zone dangereuse", la Directive Machines entend toute zone située à l'intérieur et/ou à proximité d'une machine dans laquelle la présence d'une personne exposée constitue un risque pour sa propre sécurité et santé.

L'analyse des risques doit prendre en considération toutes les zones dangereuses de l'automation lesquelles devront faire l'objet d'installation de protection et de signalétique adaptées.

Une plaque comportant les données d'identification de la porte ou du portail motorisé doit être positionnée de façon bien visible.

L'installateur doit fournir à l'utilisateur toutes les informations relatives au fonctionnement automatique, à l'ouverture d'urgence de la porte ou du portail motorisé et à l'entretien.

1.3 - DECLARATION UE DE CONFORMITE ET DECLARATION D'INCORPORATION DE QUASI-MACHINE

Déclaration en accord avec les Directives: 2014/35/UE (LVD); 2014/30/UE (EMC); 2006/42/CE (MD) ANNEXE II, PARTIE B

Le fabricant V2 S.p.A., ayant son siège social a:
Corso Principi di Piemonte 65, 12035, Racconigi (CN), Italie

Déclare sous sa propre responsabilité que l'automatisme modèle:

AR MEDIUM 2500 24M
AR MEDIUM 2500 24S

Description: actionneur électromécanique pour portails battants

- a été conçu pour être incorporé dans un portail battant en vue de former une machine conformément à la Directive 2006/42/CE. Cette machine ne pourra pas être mise en service avant d'être déclarée conforme aux dispositions de la directive 2006/42/CE (Annexe II-A)
- est conforme exigences essentielles applicables des Directives: Directive Machines 2006/42/CE (Annexe I, Chapitre 1)
Directive basse tension 2014/35/UE
Directive compatibilité électromagnétique 2014/30/UE
Directive RoHS3 2015/863/EU

De plus, le produit est conforme aux normes suivantes :
EN IEC 61000-6-2:2019, EN IEC 61000-6-3:2021
EN 60335-1:2012 + A11:2014 + A13:2017 + A1:2019 + A2:2019
+ A14:2019 + A15:2021, EN 62233:2008, EN 60335-2-103:2015

La documentation technique est à disposition de l'autorité compétente sur demande motivée à l'adresse suivante:
V2 S.p.A.
Corso Principi di Piemonte 65, 12035, Racconigi (CN), Italie

La personne autorisée à signer la présente déclaration d'incorporation et à fournir la documentation technique est :

Roberto Rossi

Représentant légal de V2 S.p.A.
Racconigi, 10/01/2025

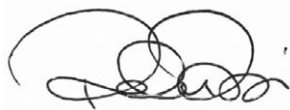

CONFORMITÉ DU PRODUIT AU RÈGLEMENT UE 2023/826 (Standby)

Ce produit répond aux critères énoncés dans la réglementation « Standby ». Le panneau de commande passe en mode veille après la fin de l'une de ses fonctions principales.

Ce produit dispose d'une sortie STBY PWR à partir de laquelle vous pouvez tirer de l'énergie pour des accessoires supplémentaires.

Ce produit dispose d'un connecteur RECEIVER et d'un connecteur ADI sur lesquels des cartes accessoires peuvent être insérées pour des fonctions supplémentaires.

Lors du calcul de la consommation en mode veille, la consommation énergétique des accessoires n'a pas été prise en compte. Vérifiez la consommation de ces accessoires dans les instructions respectives.

2 - CARACTÉRISTIQUES TECHNIQUES DU PRODUIT

⚠ AVERTISSEMENTS:

- Toutes les caractéristiques techniques reportées se réfèrent à une température ambiante de 20°C (± 5°C).
- V2 SPA se réserve le droit d'apporter des modifications au produit à tout moment, si elle le retient opportun, en maintenant les mêmes fonctionnalités et utilisations.

| | |
|--------------------------------------------------|--------------------|
| Alimentation | 220-230V~ 50-60 Hz |
| Alimentation moteur | 24 Vdc |
| Puissance maximale absorbée | 280 W |
| Vitesse | 1,6 rpm |
| Couple maximum | 250 Nm |
| Charge max accessoires 24V (bornes Z1-Z2, Z3-Z2) | 12W |
| Cycle de travail | 35 cycles/heure |
| Degré de protection | IP44 |
| Température de fonctionnement | -20 ÷ +55 °C |
| Poids du motoréducteur | 9 kg |
| Dimensions du motoréducteur | 179x251x99 mm |

3 - DESCRIPTION DU PRODUIT ET APPLICATION

AR MEDIUM 2500 est une série de motoréducteurs à bras articulé et montage externe, pouvant être utilisée pour automatiser des portails ou des portes à battant à usage résidentiel et industriel. Ceux-ci sont dotés d'un solide bras anti-cisaillement en aluminium et sont parfaits pour un usage intensif.

La partie principale de l'automatisme est composée d'un ou deux motoréducteurs électromécaniques (en fonction du nombre de vantaux à automatiser), chacun doté d'un moteur à courant continu et d'un réducteur à engrenages à dents droites.

Le motoréducteur est équipé d'une unité de contrôle qui gère son fonctionnement.

L'unité de contrôle est conçue pour être connectée aux différents appareils accessoires Able et au système d'alimentation solaire K ECO-24.

La centrale peut en outre abriter une batterie tampon (mod. AX B-PACK3, accessoire en option) qui, en cas de coupure de courant électrique (black-out électrique), permet à l'automatisme d'effectuer quelques manoeuvres.

En cas de coupure du courant électrique, il est quoi qu'il en soit possible de manoeuvrer le vantail du portail en débloquant l'opérateur à l'aide de la clé prévue à cet effet.

⚠ **ATTENTION! Toute utilisation différente et dans des conditions environnementales autres que celles signalées dans ce manuel est formellement interdite !**

4 - INSTALLATION

⚠ ATTENTION ! - L'installation del motoréducteur doit être effectué par un personnel qualifié, dans le respect des lois, normes et règlements et de ces instructions.

4.1 - VÉRIFICATIONS AVANT L'INSTALLATION

Avant de procéder à l'installation, vous devez vérifier le bon état des composants du produit, si le modèle choisi est adapté à l'usage prévu et à l'environnement dans lequel il sera installé.

⚠ IMPORTANT - Le motoréducteur ne peut pas automatiser un portail manuel dépourvu de structure mécanique efficace et sûre.

Il ne peut en outre pas résoudre les défauts dus à une erreur d'installation ou à un mauvais entretien du portail.

4.2 - ADAPTABILITÉ DU PORTAIL À AUTOMATISER ET DE SON ENVIRONNEMENT

- Vérifiez si la structure mécanique du portail peut être automatisée et si elle est conforme aux normes en vigueur sur le territoire (consultez éventuellement les données de l'étiquette du portail).
- En ouvrant et fermant manuellement le vantail du portail, vérifiez si le mouvement se fait avec un frottement égal et constant dans tous les points de la course (il ne doit y avoir aucun point d'effort plus important).
- Vérifiez si le vantail du portail reste en équilibre, c'est-à-dire s'il ne bouge pas s'il est amené manuellement dans une quelconque position et laissé immobile.
- Vérifiez si l'espace autour du motoréducteur est suffisant pour déverrouiller manuellement les vantaux du portail de façon facile et sûre.
- Vérifiez si les surfaces choisies pour installer le produit sont solides et en mesure de garantir une fixation stable.
- Vérifiez si la zone de fixation du motoréducteur est compatible avec l'encombrement de celui-ci.

Le mouvement correct d'ouverture du portail et la force que le moteur exerce pour l'accomplir dépendent de la position de fixation des étriers du moteur et du bras. Par conséquent, avant de procéder à l'installation, il est nécessaire de faire référence aux graphiques 1 et 2 et à la figure 3 pour définir l'angle d'ouverture maximale de la porte et la position des étriers de fixation.

FIG.1

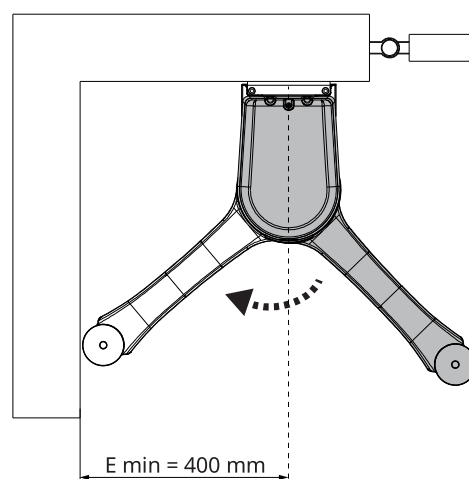
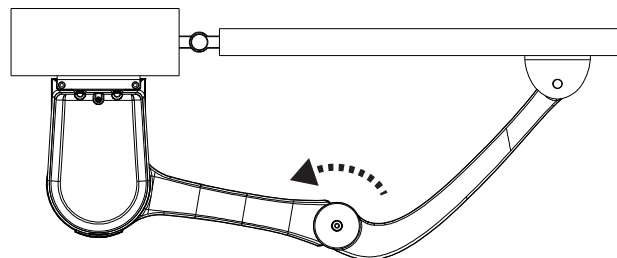
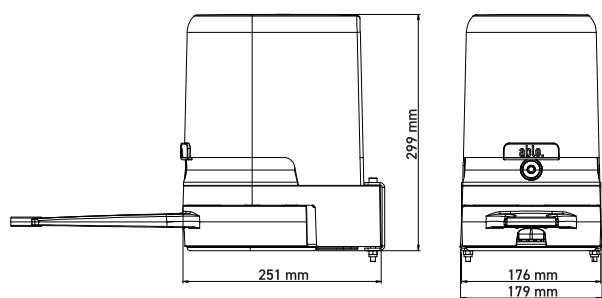

4.3 - LIMITES D'UTILISATION

Avant de procéder à l'installation du produit, vérifiez si le vantail a des dimensions et un poids compris dans les limites indiquées sur le graphique 1.

kg - Poids maximal du vantail du portail
mm - longueur maximale du vantail du portail

⚠ ATTENTION ! Chaque vantail ne doit pas dépasser la longueur de 2,5 m.

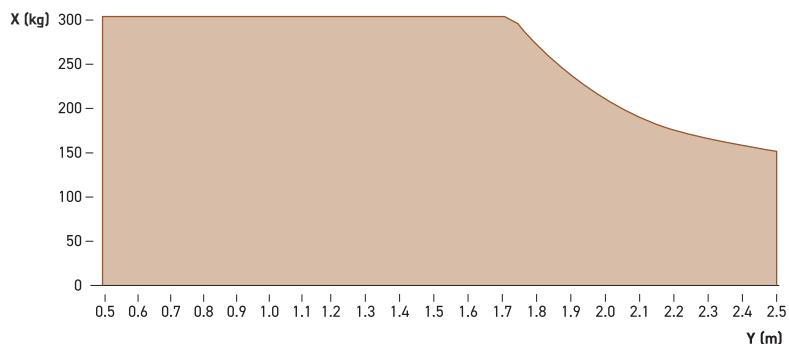

4.4 - SCHÉMA D'INSTALLATION

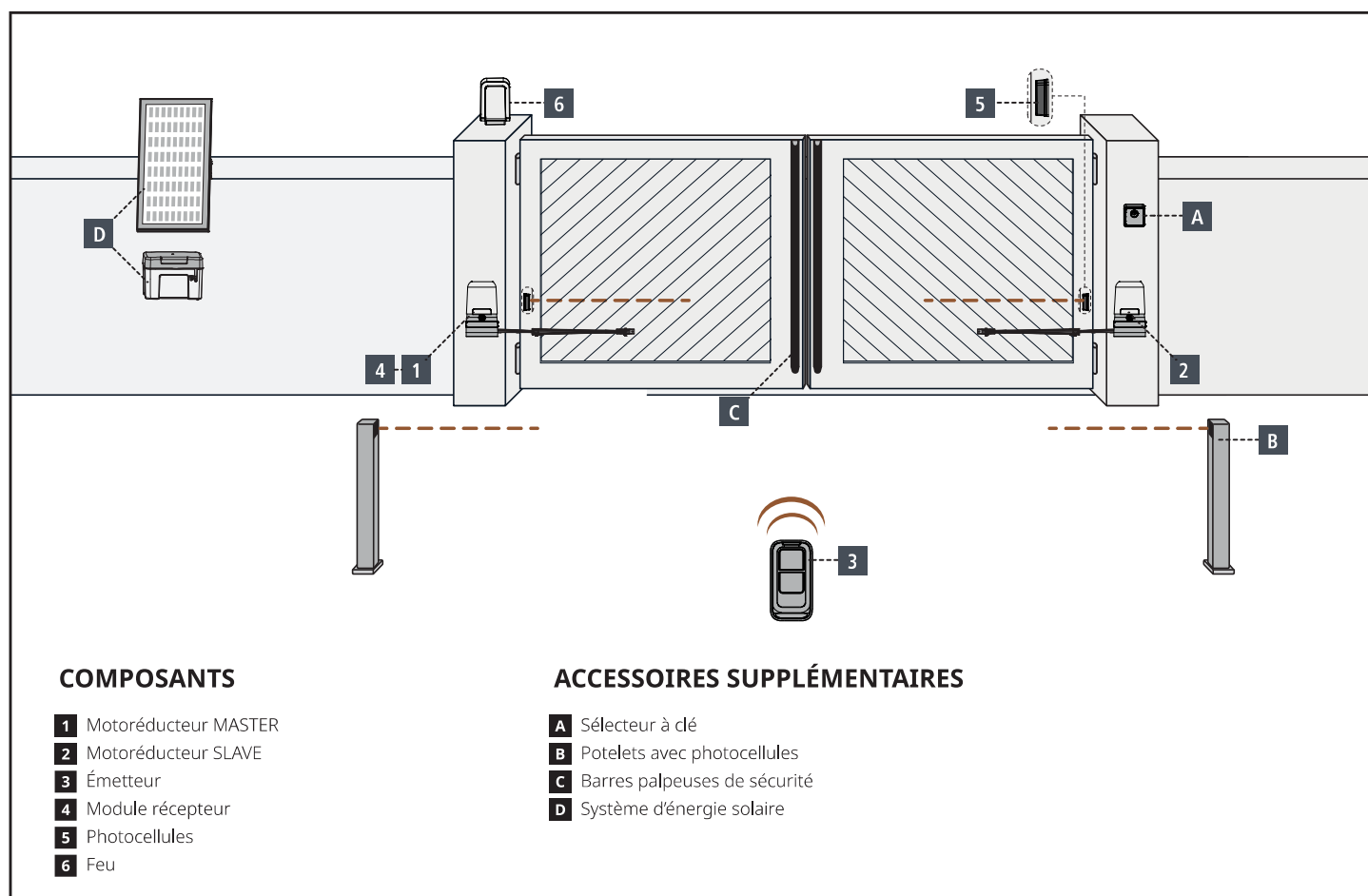

| LONGUEUR DU CÂBLE | < 10 mètres | de 10 à 20 mètres | de 20 à 30 mètres |
|----------------------------------|--------------------------|--------------------------|--------------------------|
| Alimentation moteur MASTER | 3G x 1,5 mm ² | 3G x 1,5 mm ² | 3G x 2,5 mm ² |
| Alimentation moteur SLAVE | 3G x 1,5 mm ² | 3G x 1,5 mm ² | 3G x 1,5 mm ² |
| Photocellule (TX) | 2 x 0,5 mm ² | 2 x 0,5 mm ² | 2 x 0,5 mm ² |
| Photocellule (RX) | 4 x 0,5 mm ² | 4 x 0,5 mm ² | 4 x 0,5 mm ² |
| Sélecteur à clé | 2 x 0,5 mm ² | 2 x 0,5 mm ² | 2 x 0,5 mm ² |
| Bord de sécurité | 2 x 0,5 mm ² | 2 x 0,5 mm ² | 2 x 0,5 mm ² |
| Signal clignotant | 2 x 1,5 mm ² | 2 x 1,5 mm ² | 2 x 1,5 mm ² |
| Antenne (intégrée au clignotant) | RG174 | RG174 | RG174 |
| K ECO-24 (groupe accumulateur) | 2 x 1,5 mm ² | - | - |
| K ECO-24 (panneau solaire) | 2 x 1 mm ² | - | - |

4.5 - INSTALLATION DE L'OPÉRATEUR

⚠ Une installation incorrecte peut causer de graves blessures aux personnes qui effectuent le travail et à celles qui utiliseront le produit.
Avant de commencer l'assemblage de l'automatisme, faire les contrôles préliminaires décrits aux paragraphes « Vérifications préliminaires avant l'installation » et « Limites d'utilisation du produit ».

1. Mesurer la cote (A)

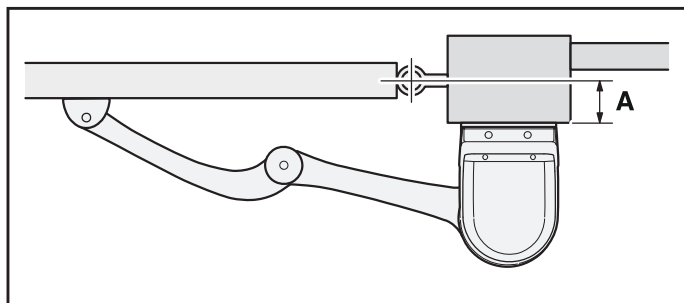

2. Mettre le vantail dans la position d'ouverture maximale désirée et vérifier la valeur de l'angle d'ouverture qui en résulte.
3. Avec la valeur de la cote (A) et l'angle d'ouverture trouvé, utiliser le graphique pour déterminer la cote (B). Par exemple : si (A) est 100 mm et que l'angle désiré est de 100°, la cote (B) sera d'environ 180 mm.

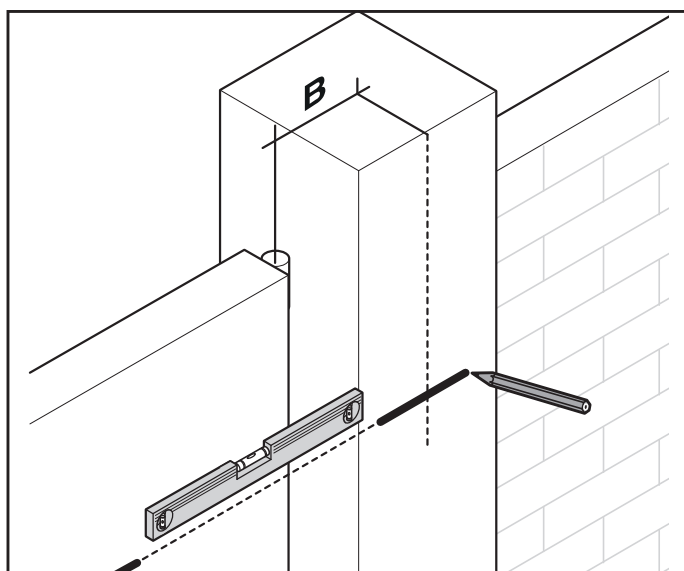
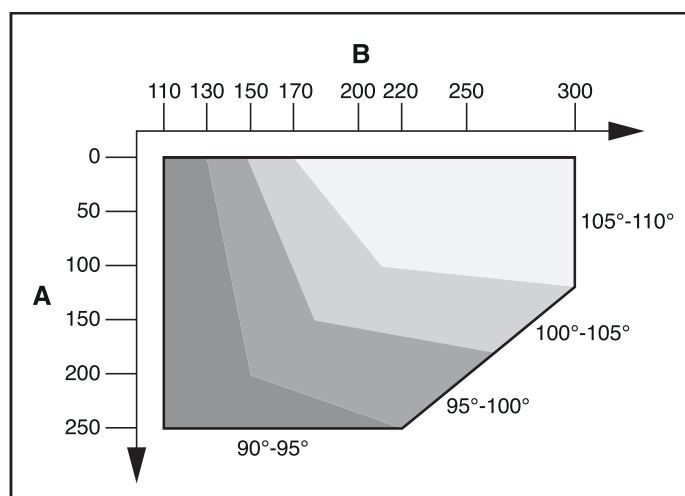

4. Utiliser l'étrier de fixation (C), en position horizontale, en guise de gabarit pour déterminer la position des quatre trous de fixation.

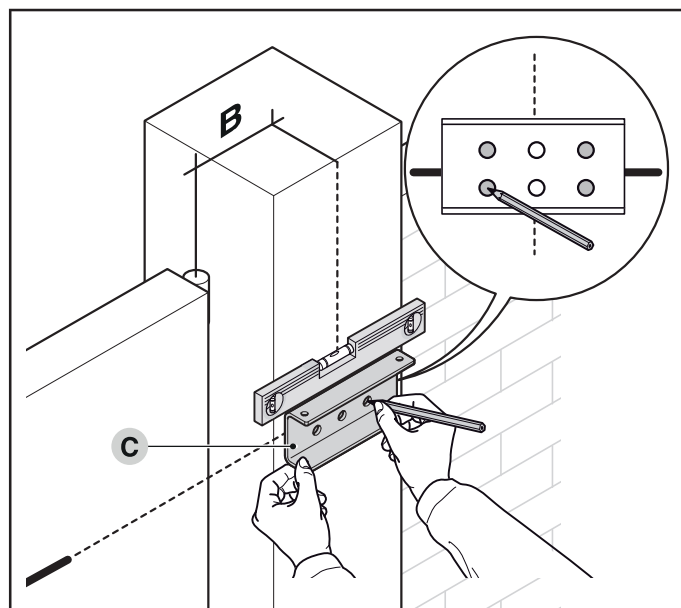

5. Percer les trous au niveau des positions qui viennent d'être déterminées.

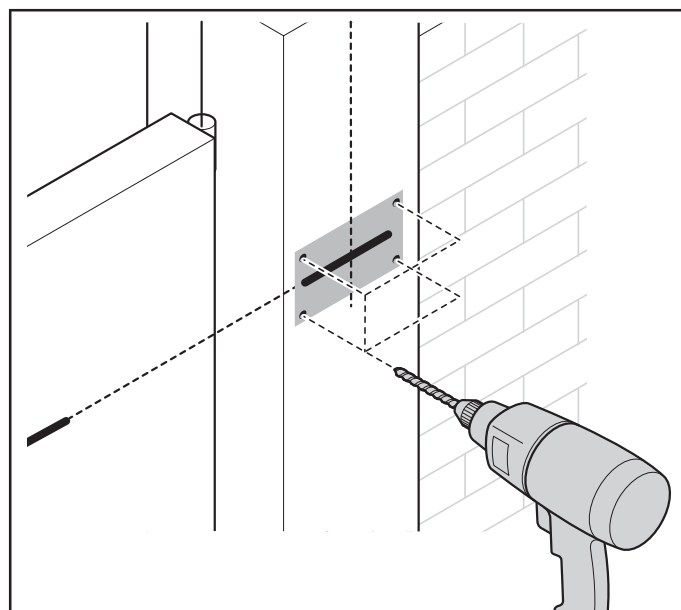

5. Fixer l'étrier de fixation (C) du motoréducteur au mur en utilisant des chevilles, des vis et des rondelles adéquates (non fournies).

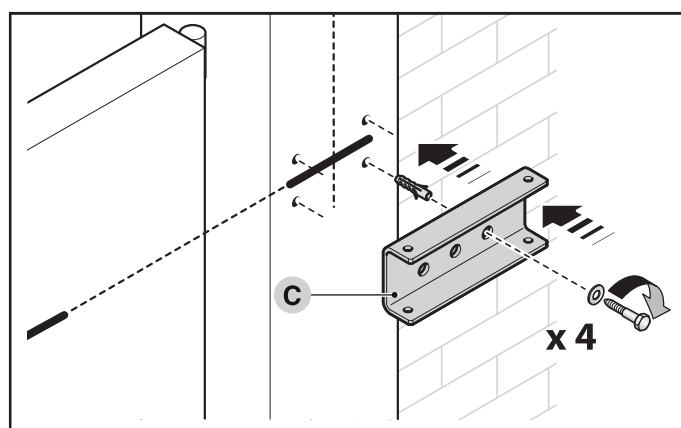

7. fixer le motoréducteur à l'étrier en utilisant deux vis M4,8x13 (D) fournies

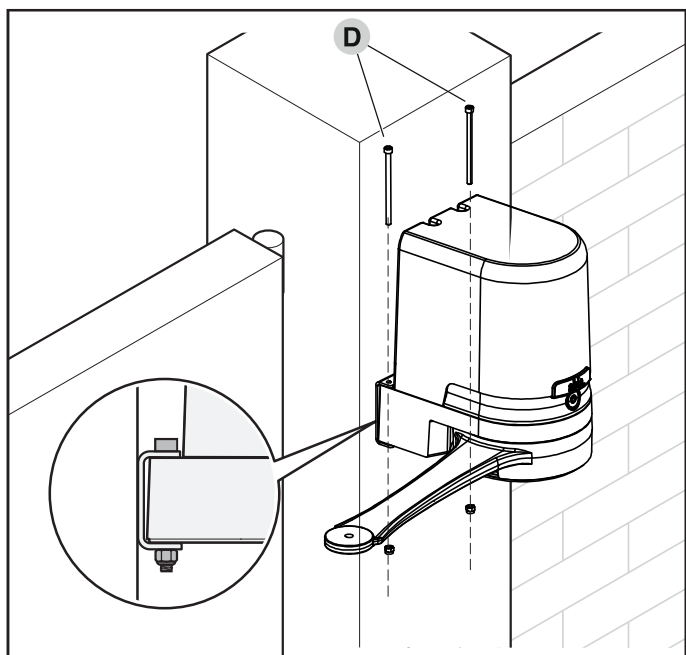

8. Fixer le bras courbe (E) au bras droit (F) en utilisant le pivot (G) et la bague d'arrêt (H). De la même manière, fixer l'étrier de fixation pour le vantail du portail (I) au bras courbe (E)

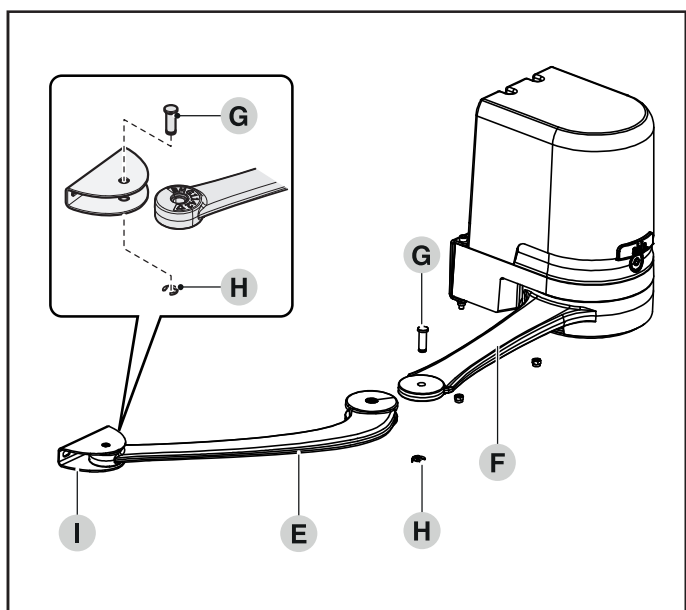

9. Débloquer le motoréducteur manuellement (voir le paragraphe "Manœuvre manuelle")
 10. Déterminer la zone de fixation de l'étrier sur le vantail du portail en allongeant au maximum les bras du motoréducteur

⚠ Il est important de positionner l'étrier au point le plus éloigné de la position du motoréducteur.

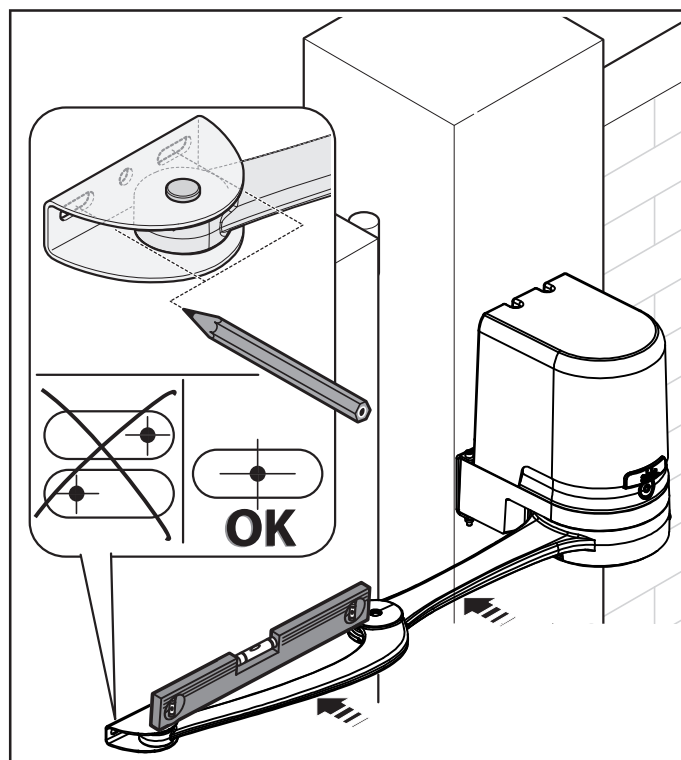

11. Percer le vantail.
 12. Séparer l'étrier de fixation du bras courbe et retirer la bague d'arrêt et le pivot correspondant.

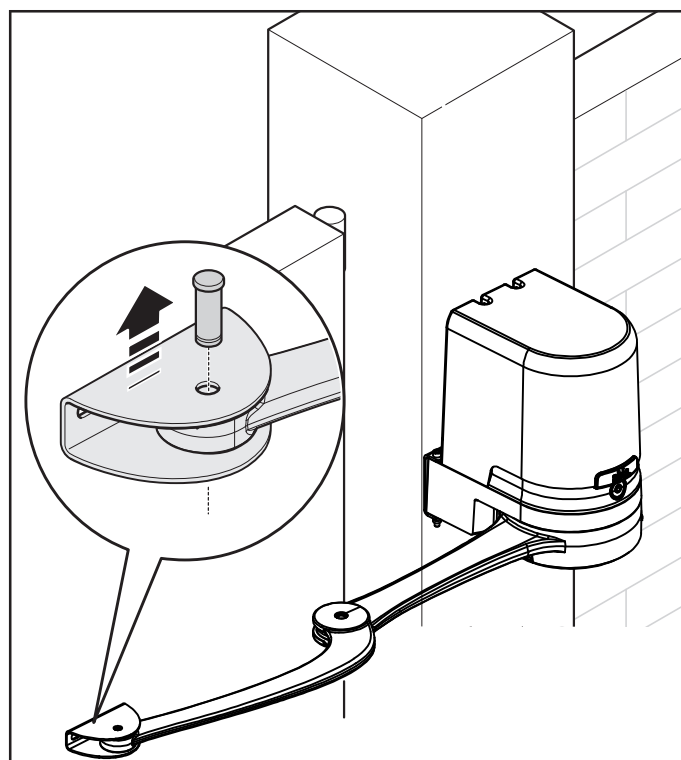

13. Fixer l'étrier au vantail du portail en position horizontale, en utilisant des vis adaptées (non fournies)

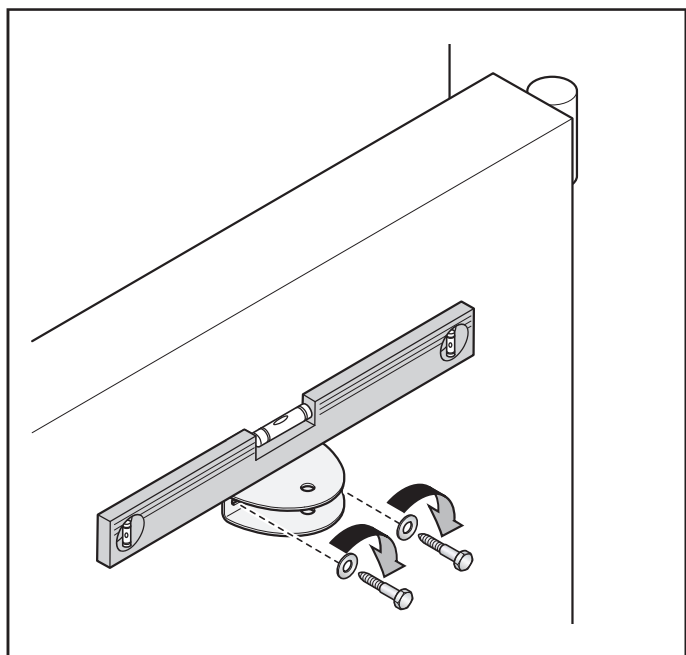

14. Fixer de nouveau le bras à l'étrier en utilisant le pivot et la bague qui viennent d'être retirés
15. Avant de bloquer le motoréducteur, procéder au réglage des fins de course (voir le paragraphe "Réglage des fin de course mécaniques").

4.6 - RÉGLAGE DES FIN DE COURSE MÉCANIQUES

Pour le réglage des fins de course, procéder comme suit :

1. Débrayer l'opérateur avec la clé prévue à cet effet (voir le paragraphe « Débrayer et bloquer manuellement l'opérateur »)
2. Mettre manuellement les vantaux du portail dans la position d'ouverture maximale
3. Tourner le disque en plastique (A), placé sur la partie inférieure du motoréducteur, en plaçant la fente sous le bras dans la position illustrée

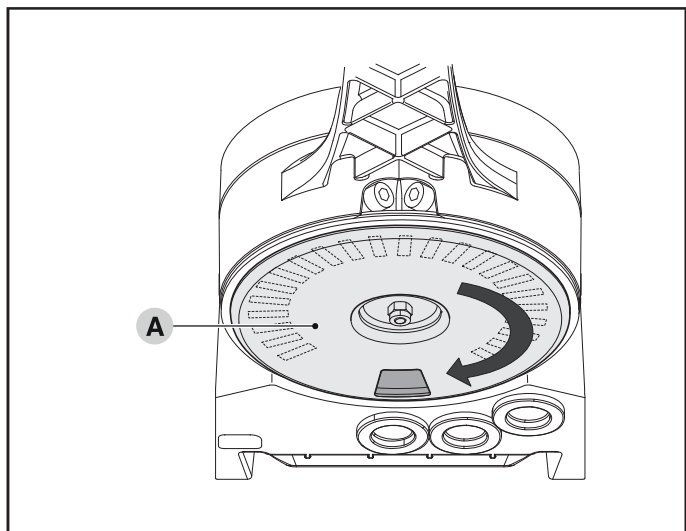

4. Insérer la fin de course (B) dans la première position accessible : essayer de l'insérer tel qu'indiqué

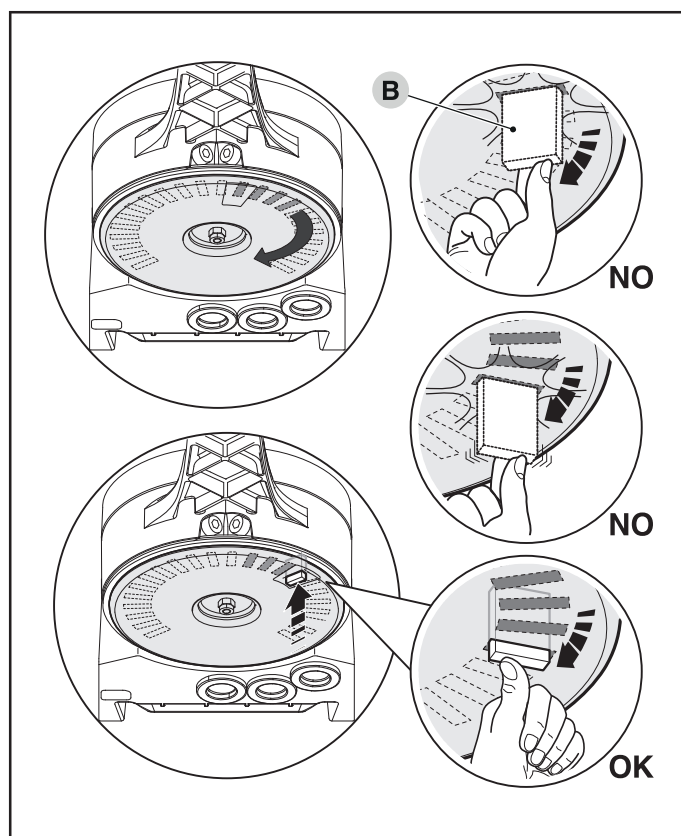

5. Tourner le disque (A) de manière à ne pas faire tomber la fin de course et en amenant la fente dans la position illustrée sur la figure. Pour un réglage plus précis, agir sur la vis de réglage (C)

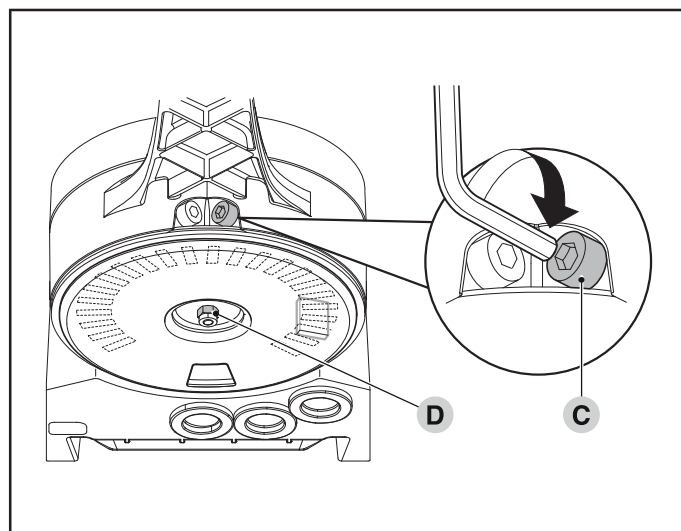

⚠ S'il n'y a pas dans l'installation de butée au sol au point de fermeture, il faut répéter toute la procédure également pour le réglage de la fin de course en fermeture.

6. Visser à fond l'écrou de fixation du disque (D) pour s'assurer qu'il ne peut pas tourner accidentellement.

4.7 - MANŒUVRE MANUELLE

L'opérateur est muni d'un système de débrayage mécanique qui permet d'ouvrir et de fermer manuellement le portail. Ces opérations manuelles doivent être effectuées en cas de coupure de courant électrique ou d'anomalies de fonctionnement ou dans les phases d'installation.

Pour effectuer le déverrouillage :

1. Introduire la clé (A) et la tourner de 180° dans le sens inverse des aiguilles d'une montre

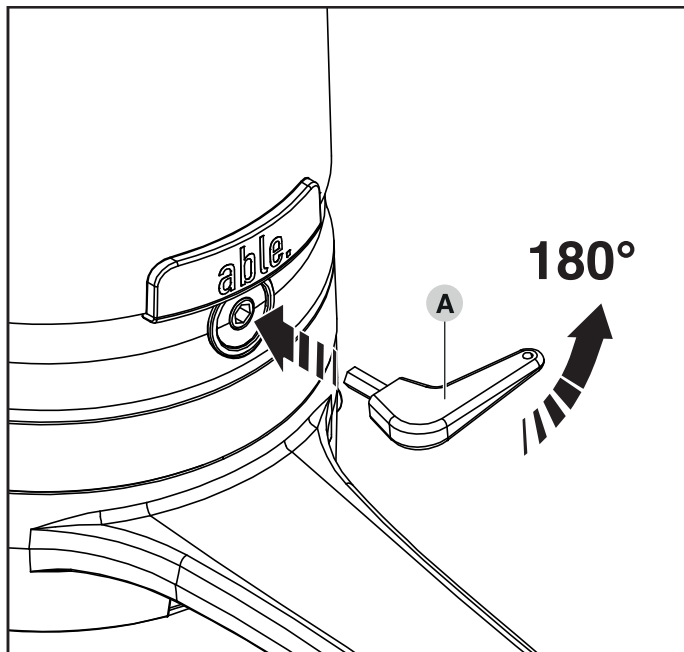

2. À ce stade, il est possible de déplacer manuellement le vantail dans la position souhaitée.

Pour effectuer le blocage :

1. Tourner la clé (A) de 180° dans le sens des aiguilles d'une montre
2. Retirer la clé.

5 - BRANCHEMENTS ÉLECTRIQUES

5.1 - VÉRIFICATIONS PRÉLIMINAIRES

⚠ Toutes les connexions électriques doivent être effectuées en l'absence d'alimentation électrique du secteur et avec la batterie tampon débranchée (si elle est présente dans l'automatisme).

⚠ Les raccordements doivent être effectués exclusivement par un personnel qualifié.

⚠ Il faut prévoir sur la ligne électrique un dispositif assurant la mise hors tension complète de l'automatisme.

- Le dispositif doit avoir une distance d'ouverture entre les contacts permettant une déconnexion complète dans les conditions prévues par la catégorie de surtension III, conformément aux règles d'installation.

Pour effectuer les raccordements électriques :

1. Ouvrir le couvercle (A) du motoréducteur

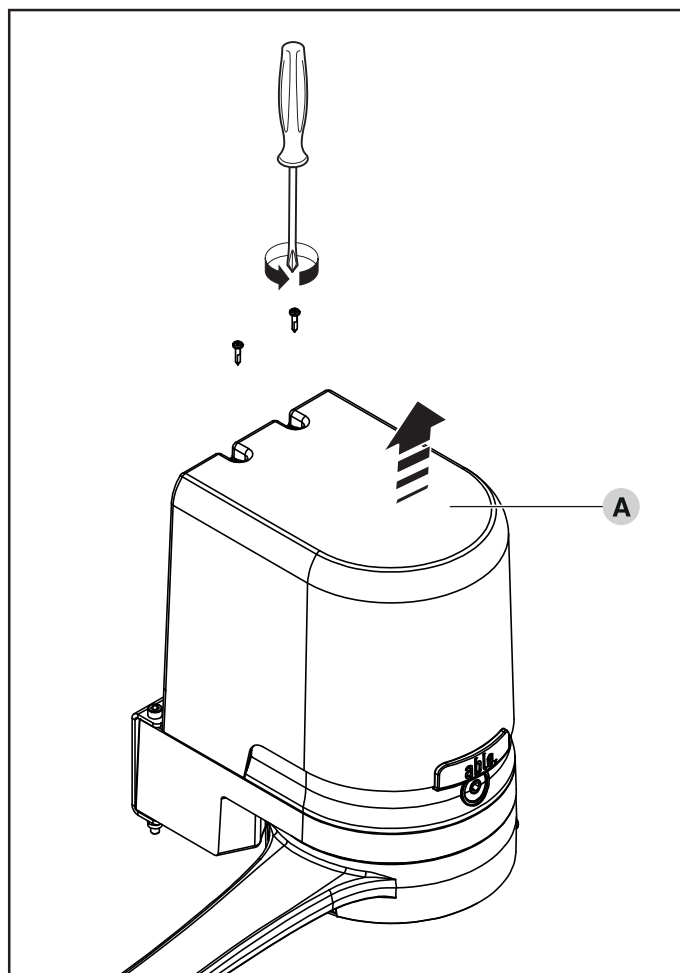

2. Passer le câble d'alimentation et les autres câbles électriques à travers le trou présent sur la partie inférieure du motoréducteur.

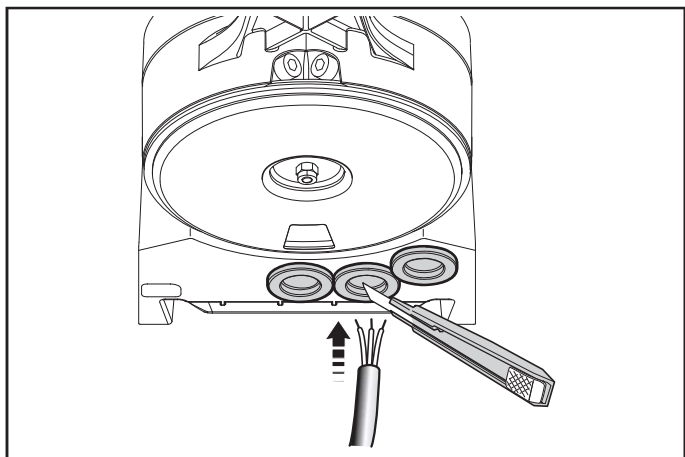

3. Raccorder d'abord le câble d'alimentation du moteur avec centrale : dévisser le serre-câble (B)

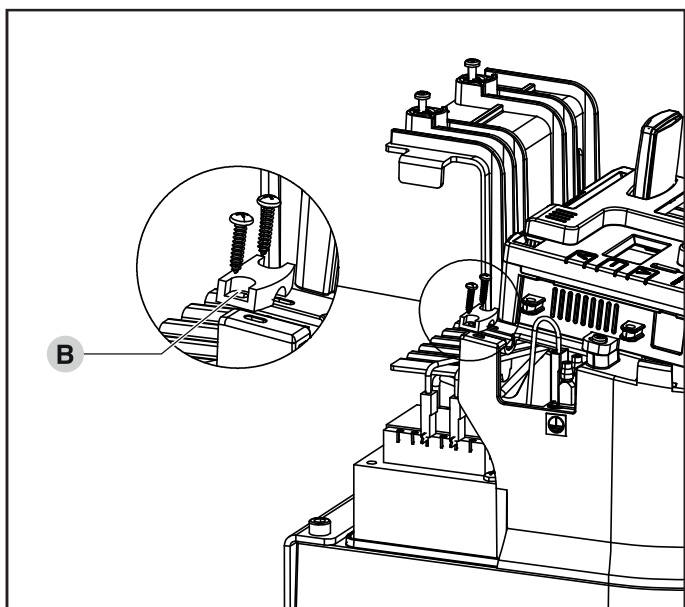

4. Raccorder le câble d'alimentation (C) et le bloquer avec le serre-câble (B).

⚠ Relier à la terre le moteur au moyen de la borne  **marquée par le symbole**

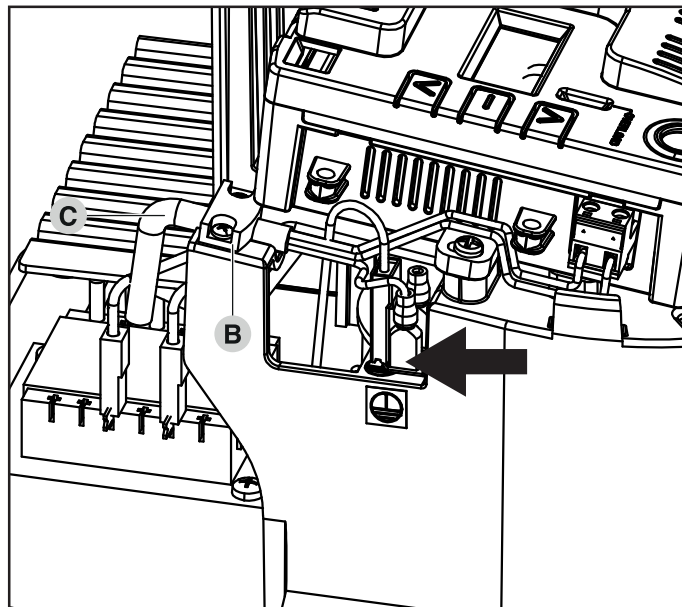

5. En utilisant la même procédure, raccorder le câble d'alimentation au moteur sans centrale

⚠ Connectez la borne de terre du moteur ESCLAVE à la **borne de terre du moteur MAITRE indiquée au point 4.**

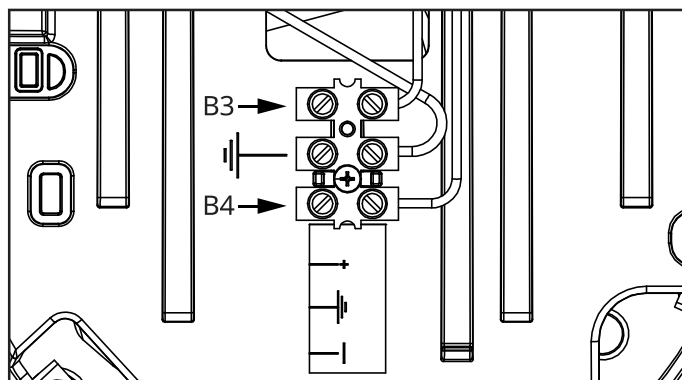

6. Connecter les câbles des dispositifs accessoires présents comme indiqué dans les différents points du chapitre 6
7. Refermer les couvercles du motoréducteur.

6 - ARMOIRE DE COMMANDE

La KB25 est dotée d'un affichage qui permet, en plus d'une programmation aisée, le monitoring constant de l'état des entrées; de surcroît la structure à menus permet de régler de manière simple les temps de travail et les logiques de fonctionnement.

Dans le respect des lois européennes concernant la sécurité électrique et compatibilité électromagnétique (EN 60335-1, EN 50081-1 et EN 50082-1) elle est caractérisée par le total isolement électrique du circuit à basse tension (y compris les moteurs) par la tension de réseau.

Autres caractéristiques:

- Fonction détection des obstacles.
- Apprentissage automatique de la position des capteurs de fin de course.
- Tests des dispositifs de sécurité (photocellules, barres palpeuses) avant chaque ouverture.
- Désactivation des entrées de sécurité à travers le menu de configuration: il n'est pas nécessaire de ponter les entrées sécurités non utilisées, il suffit de dés-habiller la fonction dans le menu relatif.
- Arrêt automatique de tous les périphériques lorsque la centrale ne commande pas le portail, pour maintenir la puissance absorbée en veille inférieure à 500 mW.
- Possibilité de fonctionnement en absence de la tension de réseau avec des batteries en option (code 16Y009)

 **ATTENTION: L'installation de l'armoire des dispositifs de sécurité et des accessoires doit être faite avec l'alimentation débranchée.**

6.1 - ALIMENTATION

L'armoire doit être alimentée en 230V-50 Hz, protégée avec interrupteur magnéto-thermique différentiel conforme aux réglementations en vigueur.

Brancher les câbles d'alimentation aux bornes **L** et **N** de l'armoire KB25.

6.2 - CLIGNOTANT

La centrale KB25 nécessite l'utilisation d'un clignotant 24V avec une charge maximale de 10W, aucun clignotant interne n'est nécessaire.

Brancher les câbles du clignotant aux bornes **Z5 (+)** et **Z4 (-)** de l'armoire.

6.3 - LUMIERES DE COURTOISIE

La sortie COURTESY LIGHT permet de connecter un éclairage (par exemple lumière de courtoisie ou lumières de jardin) actionné automatiquement pendant le cycle de fonctionnement du portail ou à la demande par une touche de l'émetteur.

La sortie COURTESY LIGHT est contact sec de type NO et libre de potentiel.

Connecter les câbles aux bornes **B1** et **B2**.

6.4 - ENTREES DE COMMANDE

L'armoire KB25 est dotée de deux entrées de commande (START et START2), dont la fonction dépend de la modalité de fonctionnement programmée (paramètre **Start**)

Mode standard:

START = START (une commande provoque l'ouverture totale du portail)

START2 = START PIETONNE (une commande provoque l'ouverture partielle du portail)

Mode Ouvre/Ferme:

START = OUVERTURE (une commande provoque l'ouverture)

START2 = FERMETURE (une commande provoque la fermeture)

La commande est de type à impulsion, c'est à dire que chaque impulsion provoque l'ouverture ou la fermeture totale du portail.

Mode Homme mort:

START = OUVERTURE (une commande provoque l'ouverture)

START2 = FERMETURE (une commande provoque la fermeture)

Les commandes sont de type à pression maintenue, c'est à dire que le mouvement du portail s'arrête dès que la commande est relâchée.

Mode avec capteur de présence ou d'incendie

Dans ce mode, l'entrée PIÉTON START peut être utilisée pour connecter un dispositif de commande maintenue, tel qu'un détecteur de présence, une boucle magnétique ou un capteur incendie.

La fermeture du contact provoque l'ouverture immédiate et complète du portail (ou sa réouverture si le portail se ferme), et la fermeture n'est plus possible jusqu'à l'ouverture du contact.

Selon l'option choisie dans le menu **Start**, il est possible d'avoir un fonctionnement normal, adapté aux détecteurs de présence, ou un fonctionnement d'urgence, pour le capteur d'incendie ; dans le premier cas, l'ouverture est soumise à toutes les commandes d'une ouverture normale, et si la refermeture automatique est programmée, à la réouverture du contact, le portail se ferme automatiquement ; dans le deuxième cas, seuls les contrôles pouvant avoir des conséquences sur la sécurité sont effectués et un ordre de démarrage est nécessaire pour fermer le portail une fois l'alarme terminée.

Dans les deux modes, l'entrée START démarre le cycle comme en mode standard.

ATTENTION! Si le dispositif qui commande l'ouverture doit être alimenté par la centrale, il faut utiliser les bornes J3 (+24V) et J4 (COM), afin que l'alimentation soit disponible même lorsque la centrale est en veille.

Mode Horloge:

Cette fonction permet de programmer dans l'arc d'une journée les phases horaires d'ouverture du portail, en utilisant une minuterie externe ou d'autres dispositifs à commande maintenue (ex. voyants magnétiques ou détecteurs de présence)

START = START (une commande provoque l'ouverture totale du portail)

START2 = START PIETONNE (une commande provoque l'ouverture partielle du portail)

Le portail reste ouvert tant que la commande est maintenue sur l'entrée; quand le contact s'ouvre à nouveau, le décomptage du temps de pause commence, puis le portail se referme.

ATTENTION: il est également nécessaire d'activer la refermeture automatique du portail.

NOTE : si le paramètre **P'RPP = 0** le timer branché sur la entrée START2 ne provoque pas l'ouverture, mais permet d'empêcher la fermeture automatique dans les horaires établis.

Dans toutes les cas, les contacts de commande doivent être de type NO (normalement ouvert).

Brancher les câbles du dispositif que gère la première entrée entre les bornes **J1** (START) et **J4** (COM) de l'armoire.
Brancher les câbles du dispositif que gère la deuxième entrée entre les bornes **J2** (START2) et **J4** (COM) de l'armoire.

Il est possible activer la fonction START en appuyant la touche **▲** en dehors du menu de programmation, ou à l'aide d'un émetteur mémorisé sur le canal 1 du récepteur MR.

Il est possible activer la fonction START2 en appuyant la touche **▼** en dehors du menu de programmation, ou à l'aide d'un émetteur mémorisé sur le canal 2 du récepteur MR.

6.5 - STOP

Pour une plus grande sécurité il est possible installer un interrupteur que l'on active pour provoquer l'arrêt immédiat du portail. L'interrupteur doit avoir un contact normalement fermé, qui s'ouvre en cas d'activation.

Si l'interrupteur d'arrêt est actionné quand le portail est ouvert, la fonction de re-fermeture automatique est annulée; pour refermer le portail il faut donner un commande de start.

L'interrupteur d'arrêt partage la borne d'entrée avec les bords sensibles ; si vous utilisez cet interrupteur vous devez renoncer à l'un des deux types de bords sensibles.

Connecter les câbles de l'interrupteur STOP entre les bornes **J7** (ou **J8**) et **J9** du panneau de commande.

ATTENTION! Si la borne J7 ou J8 est utilisée pour une commande d'arrêt, la centrale la considère toujours comme une entrée normalement fermée, quel que soit le paramétrage C o' t E.

La funzione dell'interruttore di STOP può essere anche attivata mediante un telecomando memorizzato sul canale 3 del ricevitore MR.

6.6 - PHOTOCELLULE

L'armoire de commande possède deux entrées pour les cellules de sécurité.

Photocellules type 1

Elles sont installées côté intérieur du portail et sont actives aussi bien pendant l'ouverture que la fermeture. En cas d'activation, le mouvement du portail est arrêté. A la libération du faisceau, l'armoire de commande ouvre complètement le portail.

⚠ ATTENTION: les photocellules type 1 doivent être installées de façon à couvrir entièrement l'aire de mouvement du portail.

Photocellules type 2

Elles sont installées côté extérieur du portail et sont actives seulement pendant la fermeture. En cas d'intervention de la cellule de type 2, l'armoire re-ouvre immédiatement le portail, sans attendre la libération du faisceau.

L'armoire KB25 fournit une alimentation à 24 Vdc pour les cellules et peut exécuter un test du fonctionnement avant de commencer l'ouverture du portail. Les bornes d'alimentation pour les Cellules sont protégées par un fusible électronique qui coupe le courant en cas de surcharge.

- Brancher les câbles d'alimentation des cellules émettrice entre les bornes **Z2 (-)** et **Z3 (+)** de la centrale
- Brancher les câbles d'alimentation des cellules réceptrices entre les bornes **Z1 (+)** et **Z2 (-)** de la centrale
- Brancher le contact des cellules de type 1 entre les bornes **J5** et **J9** de la centrale et le contact des cellules de type 2 entre les bornes **J6** et **J9** de la centrale.

Utiliser des cellules avec contact normalement fermé.

⚠ ATTENTION:

- Si on installe plusieurs couples de cellules du même type, ses sorties doivent être branchées en serie.
- Si on installe des cellules à reflex, l'alimentation doit être branchée aux bornes **Z2** et **Z3** de la centrale pour effectuer le test de fonctionnement.

6.7 - MOTEURS

Le moteur MASTER est fourni déjà connecté en usine aux bornes **B1** et **B2**.

Si le deuxième moteur (SLAVE) est également utilisé, il doit être connecté aux bornes **B3** et **B4**. S'il n'est pas utilisé, définissez le paramètre **P or 2** sur **no**.

L'ordre et le sens d'ouverture sont configurables via le paramètre **C F i G**.

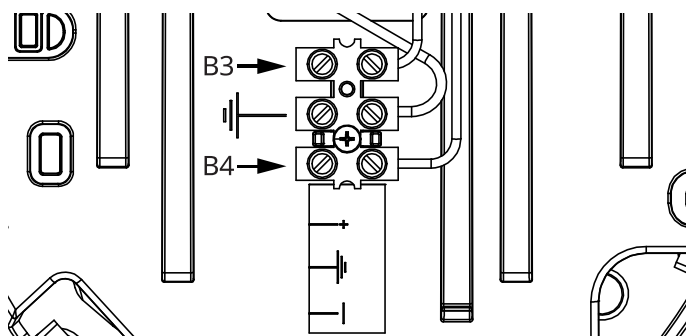

6.8 - CERRURE

Il est possible monter sur le portail une électro serrure 12V pour assurer une bonne fermeture des vantaux.

Brancher les câbles de la serrure aux bornes **L5** et **L6**.

6.9 - BARRES PALPEUSES

L'armoire de commande possède deux types d'entrée barre palpeuse.

Barres palpeuses type 1

En cas d'intervention des barres de type 1 pendant l'ouverture du portail, l'armoire inverse le mouvement pendant 3 secondes, et puis se bloque; en cas d'intervention des barres du type 1, pendant la fermeture du portail, l'armoire arrête le mouvement immédiatement.

La commande suivant un arrêt provoqué par une détection d'obstacle ou par la barre palpeuse, provoque le départ du portail dans le sens initial ou dans le sens inverse suivant le paramètre programmé dans la fonction STOP.

Si la fonction STOP est désactivée en programmation, la commande provoque le départ dans le sens initial.

Barres palpeuses type 2

En cas d'intervention des barres type 2 pendant l'ouverture du portail, l'armoire arrête le mouvement immédiatement ; en cas d'intervention des barres type 2 pendant la fermeture du portail, l'armoire inverse le mouvement pendant 3 secondes, et après se bloque. La commande suivant un arrêt provoqué par une détection d'obstacle ou par la barre palpeuse, provoque le départ du portail dans le sens initial ou dans le sens inverse suivant le paramètre programmé dans la fonction STOP. Si la fonction STOP est désactivée en programmation, la commande provoque le départ dans le sens initial.

Les deux entrées sont en mesure de gérer soit la barre palpeuse classique avec contact normalement fermé soit la barre palpeuse en caoutchouc conducteur avec résistance nominale 8,2 kohm.

Brancher les câbles des barres de type 1 entre les bornes **J7** et **J9** de l'armoire.

Brancher les câbles des barres de type 2 entre les bornes **J8** et **J9** de l'armoire.

Pour répondre aux prescription de la norme EN12978, il est nécessaire d'utiliser des barres palpeuses équipées d'une centrale qui vérifie en permanence le bon fonctionnement du système. Si on utilise des centrales permettant le test par coupure de l'alimentation, relier les câbles d'alimentation de la centrale sur les bornes **Z3 (+)** et **Z2 (-)**. Si non, les relier entre les bornes **Z1** et **Z2**.

ATTENTION:

- Si l'on utilise plusieurs barres palpeuses avec contact normalement fermé, les contacts doivent être reliés en série.
- Si l'on utilise plusieurs barres palpeuses à caoutchouc conducteur, les sorties doivent être reliés en chute et seulement la dernière doit être terminée sur la résistance nominale.

6.10 - ANTENNE

On conseille d'utiliser l'antenne extérieure modèle ANS433 pour pouvoir garantir une portée maximale.

Brancher l'âme centrale de l'antenne à la borne **A2** de l'armoire et le blindage à la borne **A1**

6.11 - RACCORDEMENTS ÉLECTRIQUES

| | |
|-----------|--------------------|
| A1 | Protection antenne |
| A2 | Centrale antenne |

| | |
|-----------|--------------------------------------------------------------------------------------------------------------------------|
| J1 | START - Commande d'ouverture pour le branchement de dispositifs traditionnels avec contact N.O. |
| J2 | START2 - Commande d'ouverture piéton pour le branchement de dispositifs traditionnels avec contact N.O. |
| J3 | Alimentation 24 Vdc pour les dispositifs d'activation disponible même lorsque la centrale est en veille (24V ± 15% / 3W) |
| J4 | Commun (-) |
| J5 | Photocellules type 1. Contact N.F. |
| J6 | Photocellules type 2. Contact N.F. |
| J7 | Barres palpeuses de type 1 ou STOP. Contact N.F. |
| J8 | Barres palpeuses de type 2 ou STOP. Contact N.F. |
| J9 | Commun accessoires (-) |

| | |
|----------------|----------------------------------------------------------------------------------------------------------------------------------------------------------------------------------------|
| Z1 | Sortie d'alimentation 24 Vdc pour photocellules et autres accessoires éteints en mode veille |
| Z2 | Commun alimentation accessoires (-) |
| Z3 | Alimentation 24 Vdc - TX photocellules / barres palpeuses optiques pour test de fonctionnement. Brancher les câbles d'alimentation des cellules émettrice entre les bornes Z2 et Z3 |
| Z4 - Z5 | Lampeggiante 24Vdc |
| Z5 - Z6 | Electro-blockage 12V |

| | |
|----------------|-----------------------|
| B1 - B2 | Lumière de courtoisie |
|----------------|-----------------------|

| | |
|----------|----------------------------|
| L | Phase alimentation 230Vac |
| N | Neutre alimentation 230Vac |

| | |
|-----------------|-----------------------------------------------------------------------------------|
| ADI | Interface pour modules ADI |
| RECEIVER | Recepteur embrochable |
| FUSE | F5A - 250V |
| OVERLOAD | Signalisation de surcharge ou de court-circuit sur l'alimentation des accessoires |

| | |
|----------------|----------------|
| B1 - B2 | Moteur MAÎTRE |
| B3 - B4 | Moteur ESCLAVE |

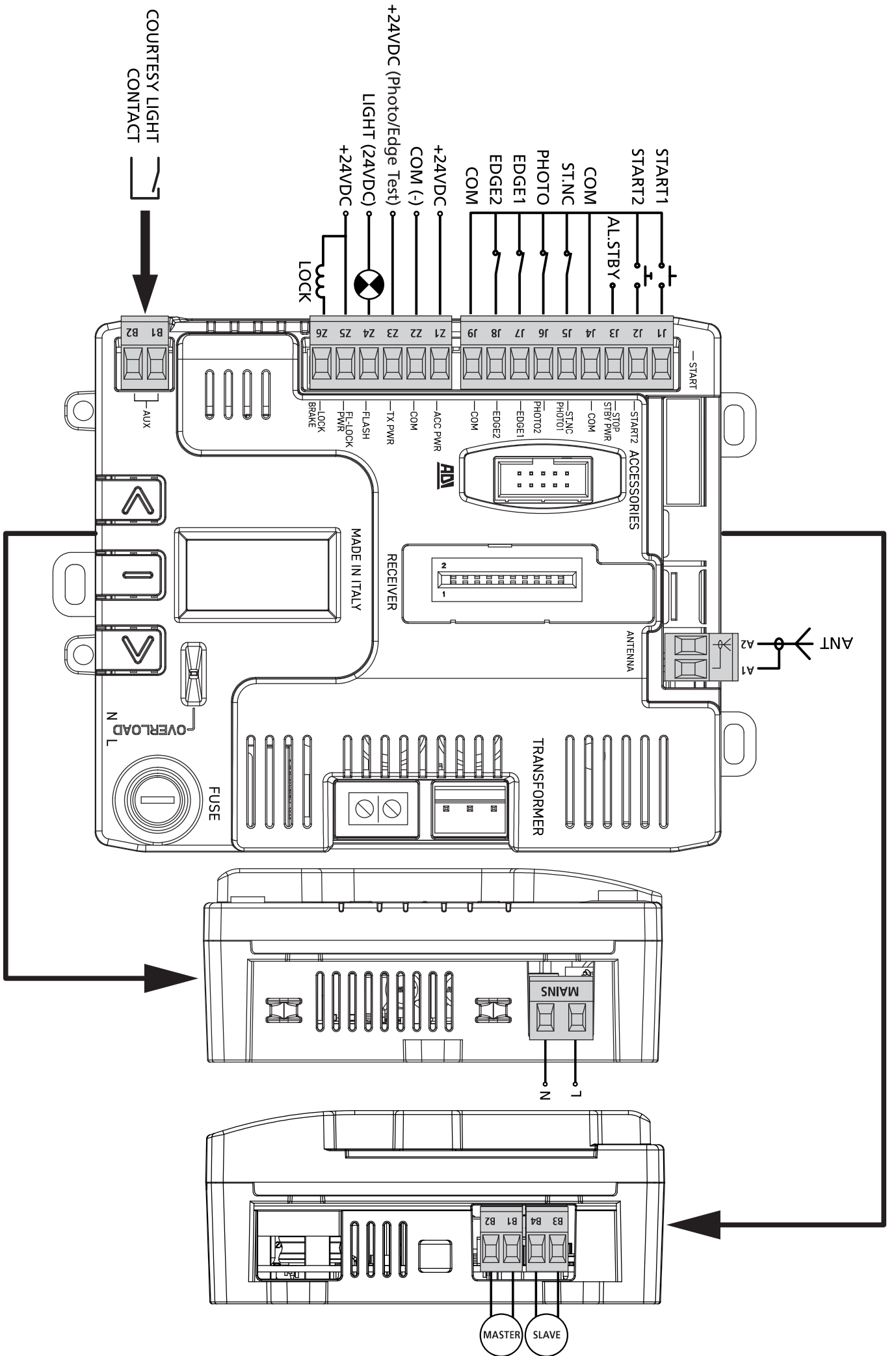

6.12 - RACCORDEMENT ET INSTALLATION DE LA BATTERIE TAMPON

 Le raccordement électrique de la batterie à la centrale doit être effectué seulement après avoir terminé toutes les phases d'installation et de programmation, car la batterie représente une alimentation électrique d'urgence.

 Avant d'installer une batterie tampon, débrancher l'alimentation électrique de la centrale.

Placez la batterie dans le compartiment approprié comme indiqué sur la figure, puis connectez-la à l'unité de commande à l'aide du câble fourni.

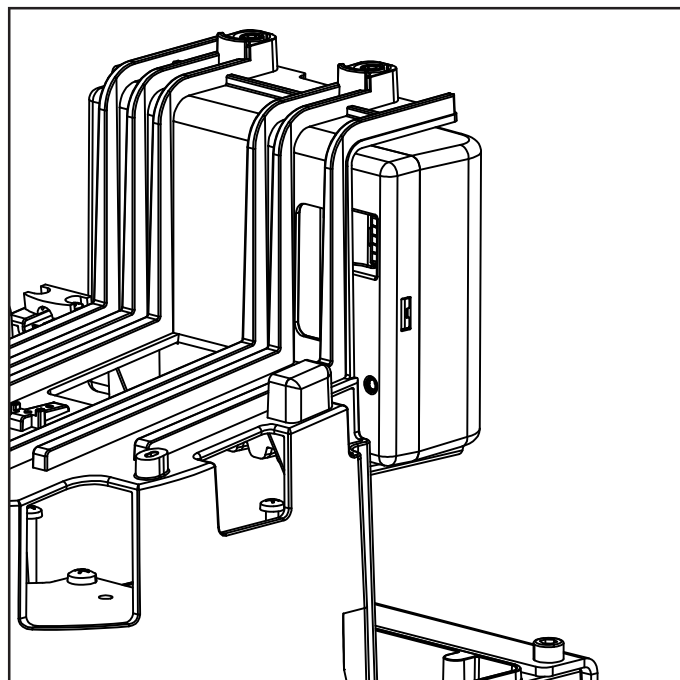
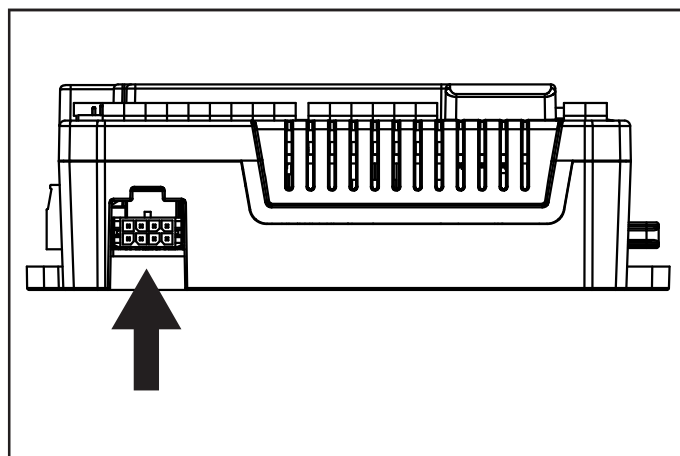
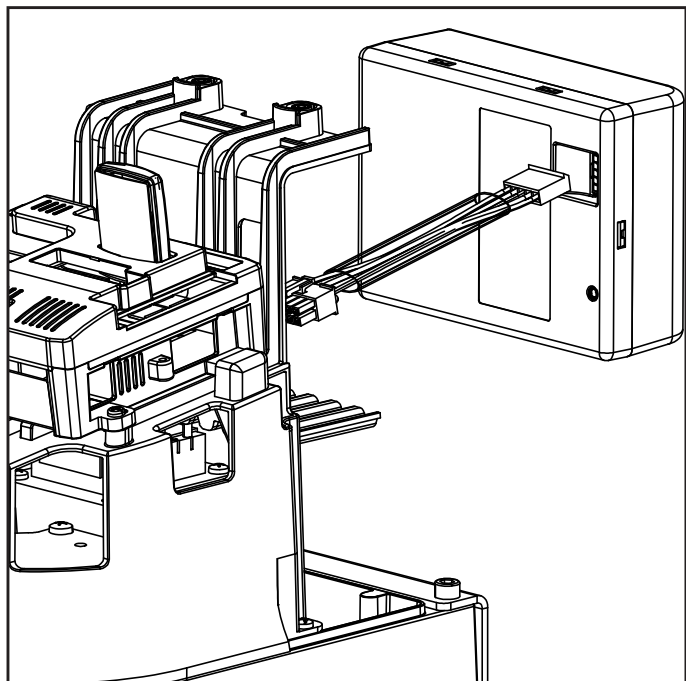

6.13 - RECEPTEUR EMBROCHABLE

L'armoire KB25 est prévue pour le branchement d'un récepteur de la série MR avec architecture à grande sensibilité.

⚠ ATTENTION: Faire bien attention au sens d'insertion des modules embrochables.

Le module récepteur MR est doté de 4 canaux.
A chacun on a associé une fonction de l'armoire::

- CANAL 1 → START
- CANAL 2 → START PIÉTON
- CANAL 3 → STOP
- CANAL 4 → LUMIERES DE COURTOISIE

ATTENTION: Pour la programmation des 4 canaux et des logiques de fonctionnement, lire attentivement les notices jointes au récepteur MR.

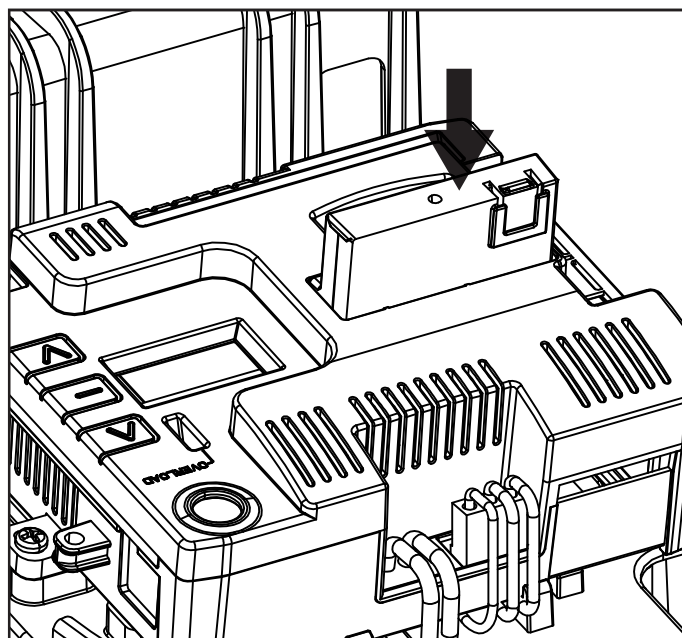

6.14 - INTERFACE ADI

L'interface ADI (Additional Devices Interface) dont la centrale KB25 est équipée permet de raccorder des modules optionnels de la ligne V2.

Référez-vous au catalogue V2 pour voir quels modules optionnels avec interface ADI sont disponibles pour cette armoire de commande.

⚠ ATTENTION: Pour l'installation des modules optionnels, lire attentivement les notices que vous trouvez avec.

Pour quelques dispositifs il est possible de configurer le mode avec lequel ils s'interfaçent avec l'armoire de commande, en outre il est nécessaire d'activer l'interface pour faire en sorte que l'armoire de commande tienne compte des signalisations qui arrivent du dispositif ADI.

Se référer au menu de programmation **Adi** pour activer l'interface ADI et accéder au menu de configuration du dispositif.

Les dispositifs ADI utilisent l'écran de la centrale pour procéder aux signalisations d'alarme ou pour afficher la configuration de la centrale de commande.

Le dispositif connecté à l'interface Adi est en mesure de signaler à la centrale trois types d'alarmes, qui sont visualisés sur l'afficheur de la centrale de la façon suivante:

- ALARME PHOTOCELLULE - le segment en haut s'allume: le portail s'arrête, quand l'alarme cesse il repart en ouverture.
- ALARME BARRE PALPEUSE - le segment en bas s'allume: dans le portail il inverse le mouvement pendant 3 secondes.
- ALARME STOP - les deux segments clignotent: le portail s'arrête et il ne peut pas repartir tant que l'alarme ne cesse de sonner.

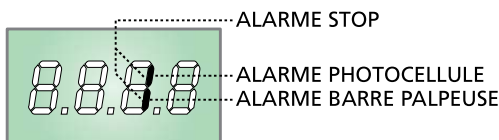
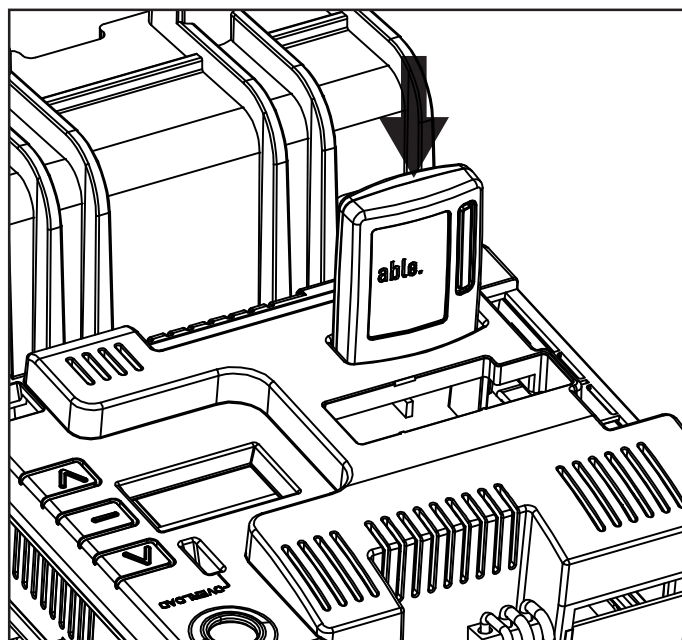

7 - PANNEAU DE CONTROLE

7.1 - AFFICHEUR

Quand on active l'alimentation, l'armoire vérifie le correct fonctionnement de l'écran, en allumant tous les segments pendant 1 sec. 8'8'8'8.

Dans la seconde suivante, la version du logiciel de la centrale est indiquée (baptême) Rr m.

Dans les 1,5 sec. suivantes, est affichée la version du logiciel, par exemple Pr l'0.

A la fin de ce test le panneau de contrôle s'affiche.

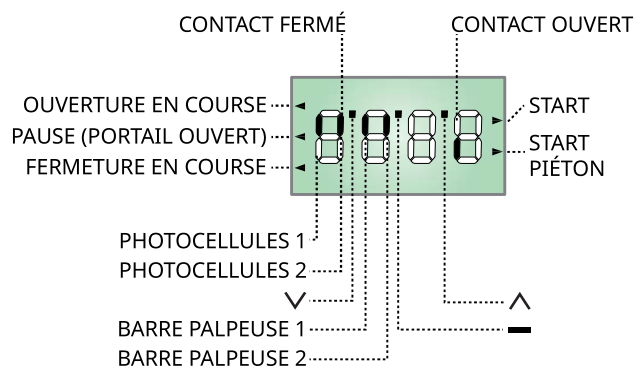

Le panneau de contrôle signale l'état physique des contacts raccordés et des touches de programmation: si le segment vertical en haut est allumé, le contact est fermé; si le segment vertical en bas est allumé, le contact est ouvert (le dessin indiqué ci dessus illustre le cas où les entrées: PHOTO1, PHOTO2, EDGE1 et EDGE2 ont toutes été raccordées correctement)..

REMARQUE : lorsque la centrale est en stand-by, l'état des entrées n'est pas défini et n'est pas affiché sur l'écran.

Seul l'état des entrées d'activation (flèche droite) et l'éventuel état de pause (flèche gauche) sont affichés.

NOTE : si un module ADI est utilisé sur l'écran, d'autres segments pourraient apparaître, veuillez consulter le paragraphe spécifique "INTERFACE ADI"

Les points entre les chiffres de l'afficheur indiquent l'état des boutons de programmation: quand on presse une touche, le point relatif s'allume.

Les flèches à la droite de l'afficheur indiquent l'état des entrées de start. Les flèches s'allument quand l'entrée relative se ferme.

Les flèches à gauche de l'afficheur indiquent l'état du portail:

- La flèche plus en haut s'allume quand le portail est en phase d'ouverture. Si elle clignote elle indique que l'ouverture a été causée par l'intervention d'un dispositif de sûreté (barre palpeuse ou détecteur d'obstacles).
- La flèche centrale indique que le portail est en état de repos. Si elle clignote cela signifie que le comptage du temps pour la fermeture automatique est actif.
- La flèche plus en bas s'allume quand le portail est en phase de fermeture. Si elle clignote cela indique que la fermeture a été causée par l'intervention d'un dispositif de sûreté (barre palpeuse ou détecteur d'obstacles).

7.2 - UTILISATION DES TOUCHES DE PROGRAMMATION

La programmation des fonctions et des temporisations de l'armoire de commande est exécutée depuis un menu de configuration prévu à cet effet, accessible et explorable par 3 touches ▲ ▼ ▬ situées à côté de l'écran d'affichage de l'armoire de commande.

ATTENTION : En dehors du menu de configuration, en appuyant sur la touche ▲, la commande START est activée, en appuyant sur la touche ▼, la commande START PIÉTON est activée.

Il existe trois types de menu de menu:

- Menu de fonction
- Menu de temps
- Menu de valeur

Réglage d'un paramètre dans un menu de fonction

Les menus de fonction permettent de choisir une fonction parmi un ensemble de possibilités. Quand on entre dans un menu de fonction on visualise l'option actuellement active; en utilisant des touches ▼ et ▲ on fait défiler options disponibles.

En appuyant sur la touche ▬ on active l'option visualisée et on retourne au menu de configuration.

Réglage des paramètres de temps

Les menus de temps permettent de régler la durée d'une fonction. Quand on entre dans un menu de temps on visualise la valeur actuelle; l'affichage des temps dépend de la valeur réglée.

- Chaque pression du touche ▲ augmente le temps établi et chaque pression du touche ▼ diminue.
- En maintenant appuyé la touche ▲ on peut augmenter rapidement la valeur de temps, jusqu'à atteindre le maximum prévu pour cette valeur.
- Evidemment on peut diminuer rapidement le temps jusqu'à atteindre la valeur 0'0" en maintenant appuyé la touche ▼.
- Dans tous les cas régler une valeur à 0 revient à désactiver la fonction: dans ce cas, au lieu de la valeur 0'0" on visualise no.
- En appuyant la touche ▬ on valide la valeur visualisée et on retourne au menu de configuration.

Réglage des paramètres de valeur

Les paramètres de valeur sont similaires aux paramètres de temps, mais la valeur établie est un nombre.

En maintenant appuyé la touche ▲ ou ▼ la valeur augmente ou diminue doucement.

En appuyant la touche ▬ on valide la valeur visualisée et on retourne au menu de configuration.

Les principaux menus de programmation de l'armoire de commande sont représentés dans les pages suivantes. Pour se déplacer dans ces menus utiliser les trois touches « ▲ ▼ ▬ » selon les indications du tableau suivant :

| | |
|-----------|-----------------------------------------------|
| | Appuyer et relâcher la touche ▬ |
| 2" | Maintenir la touche ▬ appuyée pour 2 secondes |
| | Relâcher la touche ▬ |
| | Appuyer et relâcher la touche ▲ |
| | Appuyer et relâcher la touche ▼ |

8 - ACCÈS AUX PARAMÈTRES DE L'ARMOIRE DE COMMANDE

1. Maintenir enfoncée la touche **OK** jusqu'à quand l'écran affiche le menu désiré
2. Relâcher la touche **OK**: la première rubrique du sous-menu s'affiche sur l'écran
 - **PrG** Programmation de l'armoire de commande (chapitre 14)
 - **Cnt** Compteur de cycles (chapitre 13)
 - **APP** Auto-apprentissage des temps de travail (chapitre 11)
 - **dEF** Chargement des paramètres par défaut (chapitre 10)

⚠ ATTENTION: Si aucun des boutons de programmation n'est pressé pendant plus d'une minute, l'armoire sort automatiquement de programmation et les paramètres modifiés ne seront pas mémorisés.

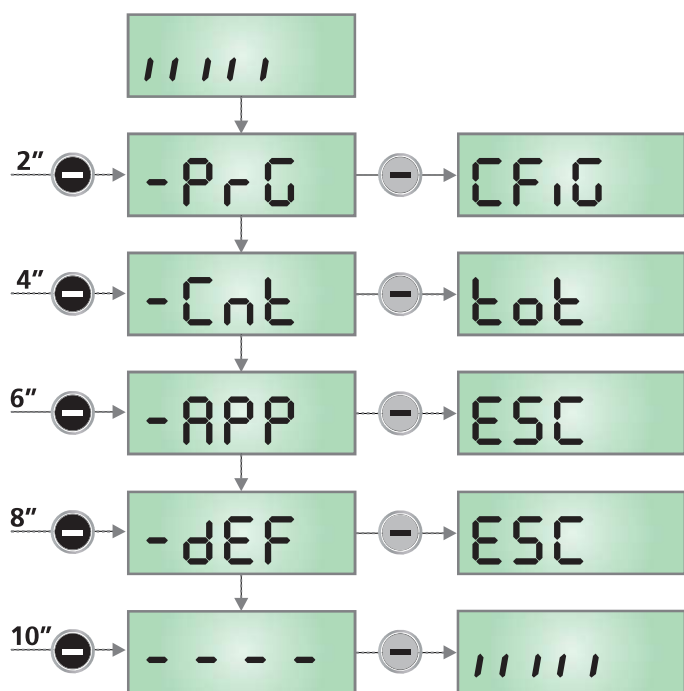

9 - CONFIGURATION RAPIDE

Ce paragraphe illustre une procédure rapide pour configurer l'armoire de commande et la mettre immédiatement en oeuvre.

On conseille de suivre du début ces notices, pour vérifier rapidement le correct fonctionnement de l'armoire, du moteur et des accessoires.

1. Rappeler la configuration de défaut: voir chapitre 10
2. Configurer les rubriques **CFiG - FoEt1 - FoEt2 - CoS1 - CoS2** en fonction de la direction du le portail et des sécurités installées sur le portail. Pour la position des rubriques à l'intérieur du menu et pour les options disponibles pour chaque rubrique, il faut faire référence au chapitre 14.
3. Si le moteur SLAVE n'est pas utilisé, régler **PoEt2 = no**
4. Démarrer le cycle d'auto-apprentissage : voir chapitre 11 (AUTO-APPRENTISSAGE DES TEMPS DE TRAVAIL)
5. Vérifier le fonctionnement correct de l'automatisme et si nécessaire modifier la configuration des paramètres désirés.

10 - CHARGEMENT DES PARAMÈTRES PAR DÉFAUT

Si besoin, il est possible de rétablir tous les paramètres à leur valeur standard ou par défaut (voir le tableau récapitulatif final).

⚠ ATTENTION : Cette procédure comporte la perte de tous les paramètres personnalisés.

1. Maintenir enfoncée la touche **←** jusqu'à ce que l'écran affiche **-dEF**
2. Relâcher la touche **←**: l'inscription **ESC** s'affiche sur l'écran (appuyer sur la touche **←** uniquement si vous souhaitez quitter le menu)
3. Appuyer sur la touche **▼**: l'inscription **dEF** s'affiche sur l'écran
4. Appuyer sur la touche **←**: l'inscription **no** s'affiche sur l'écran
5. Appuyer sur la touche **▼**: l'inscription **S1** s'affiche sur l'écran
6. Appuyer sur la touche **←**: tous les paramètres sont réinitialisés à leur valeur par défaut (voir chapitre 14), l'armoire de commande quitte la programmation et le panneau de contrôle s'affiche sur l'écran.

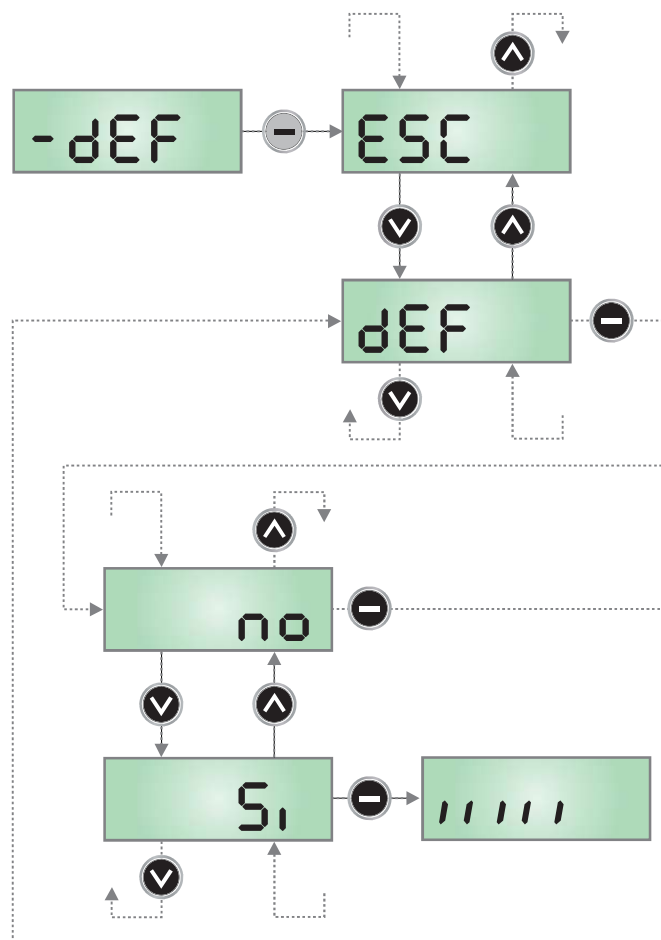

11 - AUTO-APPRENTISSAGE DES TEMPS DE TRAVAIL

Ce **MENU** permet de mémoriser automatiquement les temps pour ouvrir et fermer le portail.

⚠ ATTENTION : pour effectuer la procédure d'apprentissage automatique, vous avez besoin de :

- définir le paramètre **SEn.E** par défaut (**SEn.R**)
- désactiver l'interface **ADI** via le **MENU i.ADi**. Si des dispositifs de sécurité sont contrôlés via le module **ADI** pendant la phase d'auto-apprentissage, ils ne seront pas actifs.
- si seule l'acquisition de position est effectuée (point 4 de la séquence), régler d'abord la sensibilité ampérométrique (paramètres **SEn.R** et **SEn.C**)

Placer les portes ou la porte à mi-course et poursuivre avec les points suivants :

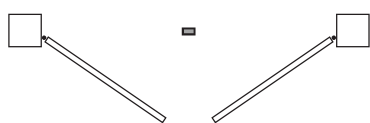

1. Maintenir enfoncée la touche **-** jusqu'à ce que l'écran affiche **-APP**
2. Relâchez le bouton **-** et sélectionnez le type d'apprentissage que vous souhaitez effectuer à l'aide des boutons **▲** et **▼** :

ESC aucun apprentissage n'est effectué.
Appuyer sur le bouton **MENU** revient au fonctionnement normal

E.LAu apprentissage de position : le portail effectue un cycle à vitesse réduite (paramètre **PorL**) pour acquérir les positions des fins de course. La procédure se déroulera comme suit :

a. La porte 1 est ouverte durant quelques secondes

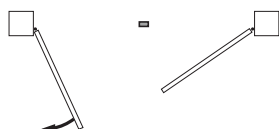

b. La porte 2 est fermée jusqu'à ce qu'intervienne le fin de course ou que le capteur d'obstacles détecte que la porte est bloquée

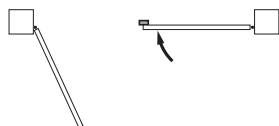

c. La porte 1 est fermée jusqu'à ce qu'intervienne le fin de course ou que le capteur d'obstacles détecte que la porte est bloquée



d. Une manoeuvre d'ouverture est effectuée pour chaque porte, l'opération se termine lorsqu'intervient le fin de course ou que le capteur détecte que la porte est bloquée



e. Une manoeuvre de fermeture est effectuée pour chaque porte, l'opération se termine lorsqu'intervient le fin de course ou que le capteur détecte que la porte est bloquée

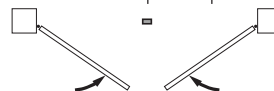

AMP apprentissage d'efforts : la porte effectue un cycle à vitesse normale pour acquérir les courants et stocke les valeurs de **SEn.R** et **SEn.C**

SMA apprentissage de position + efforts : la porte exécute d'abord le cycle des positions d'apprentissage puis le cycle des efforts d'apprentissage

3. Appuyer sur la touche **-** pour démarrer le cycle d'auto-apprentissage : l'écran affichera le panneau de contrôle et lancera la procédure d'auto-apprentissage.

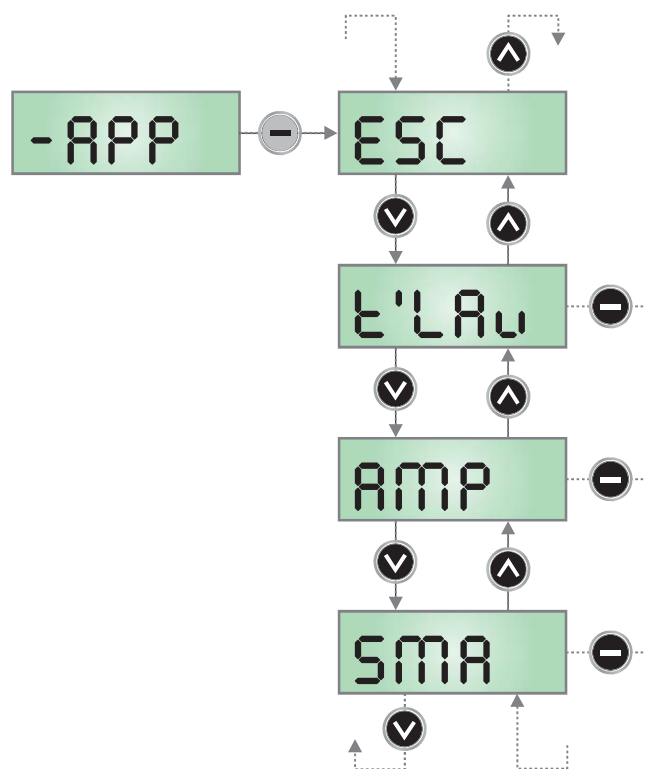

12 - FONCTIONNEMENT HOMME MORT D'URGENCE

Ce mode de fonctionnement peut être utilisé pour déplacer le portail en mode homme mort en cas de dysfonctionnement des photocellules, des bords ou des fins de course.

Pour activer la fonction, vous devez envoyer une commande de START pendant 3 fois (les commandes doivent durer au moins 1 seconde; la pause entre les commandes doit durer au moins 1 seconde).

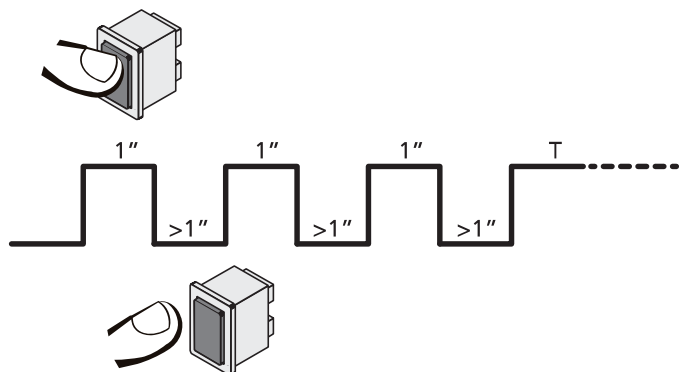

La quatrième commande START active le portillon en mode AUTOMATIQUE (homme mort); pour déplacer le portillon maintenir la commande START active pendant la durée de la manœuvre (tempo T). La fonction s'éteint automatiquement après 10 secondes d'inactivité de la porte.

REMARQUE : si le paramètre **SErE** est configuré sur **SEAn**, la commande Start, (générée depuis les bornes ou depuis la télécommande) permet d'ouvrir et de fermer alternativement la grille (à la différence du mode homme mort normal).

13 - LECTURE DU COMPTEUR DE CYCLES ET DE LA MÉMOIRE ÉVÉNEMENTS

L'armoire KB25 tiens le compte des cycles d'ouverture du portail complétés et si souhaité, signale la nécessité d'entretien après un nombre fixé de manœuvres.

Il enregistre par ailleurs les événements qui se sont vérifiés durant le fonctionnement et il associe à chacun un code et la date/heure à laquelle il s'est vérifié ; ces informations doivent être communiquées au service d'assistance en cas de problèmes.

ATTENTION : les informations correctes de date/heure d'un événement ne sont stockées que si l'information est fournie à la centrale par un dispositif équipé d'une horloge, tel que l'interface WiFi.

Il y a à disposition 3 compteurs:

- Totalizzatore non azzerabile dei cicli di apertura completati (Totalisateur des cycles d'ouverture complétés qu'on peut pas le mettre à zéro (option **ŁoŁ** de la voix **ŁnŁ**)
- Compteur dégressif des cycles que manquent à la prochaine entretien (option **SER u** de la voix **ŁnŁ**).
Lorsque le compteur de cycles manquants pour la prochaine intervention de maintenance arrive à zéro, la centrale signale la demande de maintenance au moyen d'un pré-clignotement supplémentaire de 5 secondes. Le signal est répété au début de chaque cycle d'ouverture, jusqu'à ce que l'installateur accède au menu de lecture et de réglage des compteurs, en programmant éventuellement le nombre de cycles après lesquels l'entretien sera à nouveau nécessaire. Si une nouvelle valeur n'est pas définie (c'est-à-dire que le compteur est laissé à zéro), la fonction de signalisation de demande de maintenance est désactivée et la signalisation n'est plus répétée.
- Compteur des événements (option **EuEn**)

Le schéma à côté montre la procédure pour lire le totalisateur, lire le nombre de cycle manquant à la prochaine entretien et programmer le nombre de cycle manquant à la prochaine entretien (dans l'exemple l'armoire a complété 12451 cycles et manquent environ 1300 cycles à la prochaine entretien); le code du dernier événement enregistré est 176, et il s'est vérifié à 14.14.19 le 20 août.

L'aire 1 représente la lecture du compte totale des cycles complété: avec les touches **▼** et **▲** est possible alterner la visualisation des milliers ou des unités

L'aire 2 représente la lecture du nombre des cycles manquants à la prochaine entretien: le valeur est arrondi à la centaine

L'aire 3 représente la configuration de ce dernier compteur : à la première pression de la touche **▼** ou **▲**, la valeur actuelle du compteur est arrondie aux milliers, chaque pression successive fait augmenter la configuration de 1 000 unités ou diminuer de 100. Le comptage précédemment visualisé est perdu.

L'aire 4 représente la lecture de la mémoire événements. La première donnée est un indice qui permet d'identifier l'événement:

n 1 est le dernier événement enregistré, **n 2** est le précédent et ainsi de suite.

Les autres données sont affichées automatiquement en succession et reportent l'information date/heure (chaque donnée reste affichée pendant environ une seconde, si l'on veut arrêter temporairement l'affichage, garder la touche **■** enfoncée); la dernière donnée affichée est le code de l'événement (dans d'autres cas, une donnée supplémentaire est affichée après le code événement), puis la série reprend depuis l'indice.

Les données sont affichées pendant 1 minute après quoi l'affiche revient à l'affichage normal.

Tous les événements avec leur signification peuvent être consultés dans le tableau disponible sur le lien suivant

TABLEAU DES ÉVÉNEMENTS

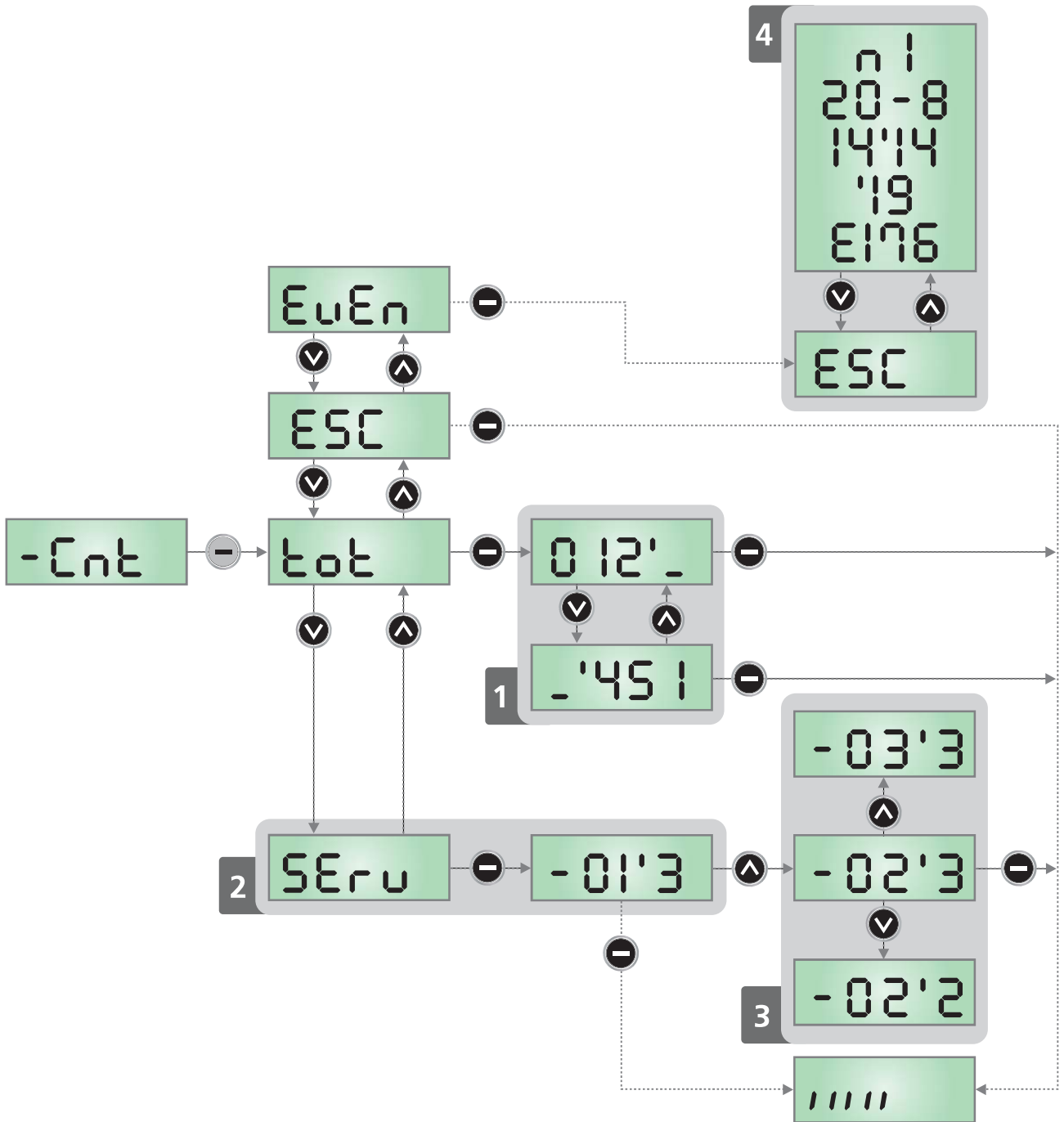

14 - PROGRAMMATION DE L'ARMOIRE DE COMMANDE

Le menu de programmation **-PrG** consiste en une liste de paramètres configurables; le sigle qui s'affiche à l'écran indique le paramètre actuellement sélectionné. En appuyant la touche **▼** au paramètre suivant ; en appuyant la touche **▲** on retourne au paramètre précédent.

Appuyant la touche **OK** on visualise la valeur actuelle du paramètre sélectionné et on peut éventuellement la modifier.

Le dernier paramètre du (**FinE**) permet de mémoriser les modifications effectuées et retourner au fonctionnement normal de la centrale. Pour mémoriser toute modification, il est impératif de sortir de programmation en validant le paramètre **FinE**.

⚠ ATTENTION: Si aucun des boutons de programmation n'est pressé pendant plus d'une minute, l'armoire sort automatiquement de programmation et les paramètres modifiés ne seront pas mémorisés.

En maintenant appuyé la touche **▼** ou **▲**, les paramètres du menu de configuration défilent très vite, jusqu'à l'affichage **FinE**.

De cette façon on peut atteindre rapidement le début et la fin de la liste.

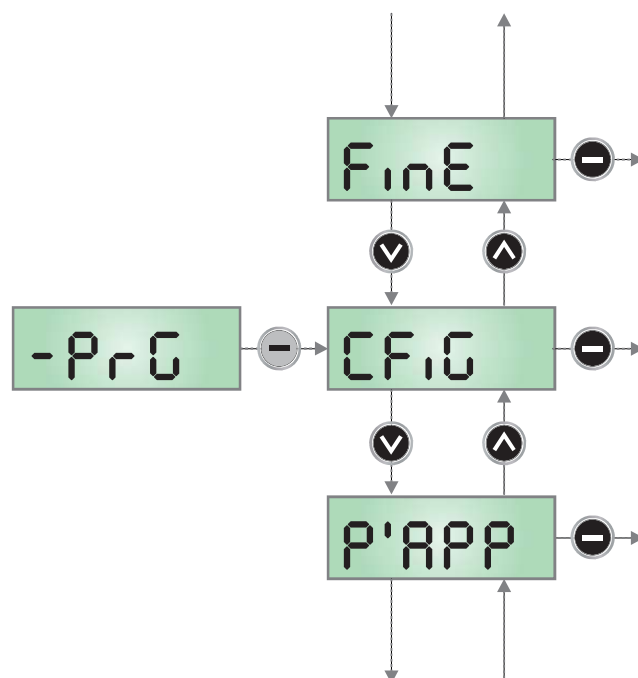

| PARAMÈTRE | VALEUR | DESCRIPTION | DEFAULT |
|--------------|-------------|---------------------------------------------------------------------------------------------------------------------------------------------------------------------------------------|-------------|
| CFG | | Sens et ordre d'ouverture du moteur (vu du côté intérieur du portail) | ML1 |
| | ML1 | Le moteur MASTER est à gauche et s'ouvre en premier | |
| | Mr1 | Le moteur MASTER est à droite et s'ouvre en premier | |
| | ML2 | Le moteur MAÎTRE est à gauche et ouvre en deuxième | |
| | Mr2 | Le moteur MAÎTRE est à droite et ouvre en deuxième | |
| P.APP | | Ouverture partielle | 25 |
| | 0 - 100 | Pourcentage de la course exécutée par la grille en cas d'ouverture commandée avec l'option Start Piéton | |
| r.AP | | Retard du vantail en ouverture | 1'0" |
| | 0'0" - 1'00 | En ouverture le vantail 1 doit démarrer avant du vantail 2, pour éviter que les vantaux entrent en collision. L'ouverture du vantail 2 viens retardée pour le temps établi | |
| r.Ch | | Retard du vantail en fermeture | 4'0" |
| | 0'0" - 1'00 | En fermeture le vantail 1 doit démarrer après le vantail 2, pour éviter que les vantaux entrent en collision. La fermeture du vantail 1 viens retardée pour le temps établi | |
| E.SEr | | Temps serrure | 2'0" |
| | 0'5" - 1'00 | Avant que démarre l'ouverture, l'armoire excite l'électro-serrure pour la débloquer et permettre le mouvement du portail. Le temps E.SEr détermine la durée de l'excitation | |
| | | ⚠ ATTENTION: Si le portail n'est pas doué d'électro-serrure, établir le valeur no | |
| | no | Fonction désactivée | |

| PARAMÈTRE | VALEUR | DESCRIPTION | DEFAULT |
|-----------|-------------|------------------------------------------------------------------------------------------------------------------------------------------------------------------------------------------------------------------------------------------------------------------------------------------------------------------------------------------------------------------------------------------------------------------|---------|
| £.RSE | | Temps avance serrare | 0'0" |
| | 0'0" - 1'00 | Quand l'électro-serrure est excitée, le portail reste ferme pour le temps £.RSE, ceci pour faciliter le déblocage. Si le temps £.RSE est inférieur à £.SEr, l'excitation de la serrure continue et les vantaux commencent à bouger  ATTENTION: Si le portail n'est pas doué d'électro-serrure, établir le valeur 0 | |
| SEr'S | | Modalité serrure silencieuse | Si |
| | Si | Fonction activée | |
| | no | Fonction désactivée | |
| £.inu | | Temps coup de bélier | no |
| | 0'5" - 1'00 | Pour faciliter le déblocage de l'électro-serrure peut être utile gérer pour un court délai en fermeture les moteurs. L'armoire commande les moteurs en fermeture pour le temps établi | |
| | no | Fonction désactivée | |
| £.PrE | | Temps clignotement préalable | 1'0" |
| | 0'5" - 1'00 | Avant de chaque mouvement du portail, le clignotant viens activé pour le temps £.PrE, pour signaler que commence le mouvement | |
| | no | Fonction désactivée | |
| £.PCh | | Temps de pré-clignotement différent pour la fermeture | no |
| | 0'5" - 1'00 | Si l'on assigne une valeur à ce paramètre, l'armoire de commande activera le pré-clignotement avant la phase de fermeture pour le temps pré-réglé dans ce menu (temps réglable de 0,5" à 1'00) | |
| | no | Temps de pré-clignotement égal à £.PrE | |
| Pot1 | | Puissance moteur 1 | 70 |
| | 30-100 | Le valeur visualisé montre le pourcentage face à la puissance maximum du moteur | |
| Pot2 | | Puissance moteur 2 | 70 |
| | 30-100 | Le valeur visualisé montre le pourcentage face à la puissance maximum du moteur | |
| | no | Fonctionnement à un vantail | |
| Po'r1 | | Puissance moteur 1 pendant la phase de ralentissement | 20 |
| | 10-70 | Le valeur visualisé montre le pourcentage face à la puissance maximum du moteur | |
| Po'r2 | | Puissance moteur 2 pendant la phase de ralentissement | 20 |
| | 10-70 | Le valeur visualisé montre le pourcentage face à la puissance maximum du moteur | |
| Po'AL | | Puissance utilisée pour le réalignement sur la butée | 50 |
| | 10 - 70 | Puissance utilisée dans la recherche de la position de la butée, dans les phases d'auto-apprentissage et après le reset | |
| rAM | | Rampe de démarrage | 5 |
| | 0-10 | Pour ne pas solliciter excessivement le moteur, au début du mouvement la puissance est augmentée graduellement, jusqu'à atteindre la valeur introduite ou le 100% si le démarrage pleine puissance est activé. Plus haute est la valeur introduite, plus longue est la durée de la rampe, c'est-à-dire plus de temps est nécessaire pour atteindre la valeur de puissance nominale. | |

| PARAMÈTRE | VALEUR | DESCRIPTION | DEFAULT |
|-----------|-----------|----------------------------------------------------------------------------------------------------------------------------------------------------------------------------------------------------------------------------------------------------------------------------------------------------------------------------------------------------------------------------------------------------------------------------------|---------|
| SEn1 | | Activation du détecteur d'obstacles sur le moteur 1 | 2'0A |
| | 1'0A-5'0A | Ce menu permet le réglage de la sensibilité du capteur d'obstacles pour le moteur 1. Quand le courant absorbé par le moteur dépasse la valeur introduite, l'armoire relève une alarme. Quand le capteur intervient, le portail s'arrête et il est commandé en direction contraire pendant 3 secondes afin de dégager l'obstacle. La commande successive de Start fait reprendre le mouvement dans la direction précédente. | |
| SEn2 | | Activation du détecteur d'obstacles sur le moteur 2 | 2'0A |
| | 1'0A-5'0A | Ce menu permet le réglage de la sensibilité du capteur d'obstacles pour le moteur 2. Quand le courant absorbé par le moteur dépasse la valeur introduite, l'armoire relève une alarme. Quand le capteur intervient, le portail s'arrête et il est commandé en direction contraire pendant 3 secondes afin de dégager l'obstacle. La commande successive de Start fait reprendre le mouvement dans la direction précédente. | |
| SEn'u | | Réglage du capteur de vitesse | 2 |
| | 0 - 7 | Ce menu permet de régler la sensibilité du capteur de vitesse (encodeur virtuel), qui détermine tout décrochage. 0 = sensibilité minimale 7 = sensibilité maximale Lorsque le capteur intervient, la centrale se comporte comme si elle avait détecté un obstacle. | |
| rARP | | Ralentissement en ouverture | 20 |
| | 0 - 100 | Ce menu permet de régler le pourcentage de la course qui est exécutée à la vitesse réduite pendant le dernier parcours d'ouverture | |
| rACh | | Ralentissement en fermeture | 20 |
| | 0 - 100 | Ce menu permet de régler le pourcentage de la course qui est exécutée à la vitesse réduite pendant le dernier parcours de fermeture | |
| MFC | | Marge sur le fin de course Ce menu permet d'établir qu'un obstacle, même si détecté avant la position de pause (barrière ouverte), est quoi qu'il en soit interprété comme arrêt mécanique. | 10 |
| | 0 - 40 | Pourcentage de la course relative à la marge | |
| | no | Fonction désactivée | |
| SE'AP | | Start en ouverture Ce menu permet d'établir le comportement de l'armoire s'il reçoit un commande de Start pendant la phase d'ouverture | PAUS |
| | PAUS | Le portail s'arrête et entre en pause | |
| | ChU | Le portail commence immédiatement à se fermer | |
| | no | Le portail continue à s'ouvrir (le commande est ignoré) | |
| SE'Ch | | Start en fermeture Ce menu permet d'établir le comportement de l'armoire s'on reçoit un commande de Start pendant la phase de fermeture | SEoP |
| | SEoP | Le portail s'arrête et le cycle est considéré terminé | |
| | APEr | Le portail se re-ouvre | |
| SE'PA | | Start en pause Ce menu permet d'établir le comportement de l'armoire s'il reçoit un commande de Start pendant que le portail est ouvert ou en pause | ChU |
| | ChU | Le portail commence à se refermer | |
| | no | Le commande est ignoré | |
| | PAUS | le temps de pause est rechargé | |

| PARAMÈTRE | VALEUR | DESCRIPTION | DEFAULT |
|-----------|--------------|------------------------------------------------------------------------------------------------------------------------------------------------------------------------------------------------------------------------------------------------------------------------------------------------------------------------------------------------------------------------------------------------------------------------------------------------------------------------------|---------------|
| SPAP | | Start piétonne en ouverture partielle Ce menu permet d'établir le comportement de l'armoire s'il reçoit un commande de Start Piétonne pendant la phase d'ouverture partielle.  ATTENTION: Un commande de Start reçu en n'importe quelle phase de l'ouverture cause une ouverture totale; le commande de Start Piétonne est toujours ignoré pendant une ouverture totale | PAUS |
| | PAUS | Le portail s'arrête et entre en pause | |
| | ChU | Le portail commence à se refermer | |
| | no | Le portail continue à s'ouvrir (le commande est ignoré) | |
| ChAU | | Fermeture automatique | no |
| | no | Fonction désactivée | |
| | 0'S" - 20'0' | Le portail referme après le temps de présélection | |
| ChEr | | Fermeture après le passage Cette fonction permet d'avoir une fermeture rapide après le passage à travers du portail, donc on utilise d'habitude un temps inférieur à ChAU | no |
| | no | Fonction désactivée | |
| | 0'S" - 20'0' | Le portail referme après le temps de présélection | |
| PREr | | Pause après le passage Afin de rendre le plus bref possible le temps pendant lequel le portail reste ouvert, il est possible faire arrêter le portail dès que le passage devant les photocellules est détecté. Si le fonctionnement automatique est activé, le temps de pause est ChEr | no |
| | no | Fonction désactivée | |
| | Si | Fonction activée | |
| LUCi | | Lumière de courtoisie Ce menu permet de configurer le fonctionnement de la sortie contact sec (B1-B2) | E'LUC 1'00 |
| | E'LUC | Fonctionnement temporisé (de 0 à 20') | |
| | no | Fonction désactivée | |
| | CiCL | Allumée pour toute la durée du cycle | |
| AUS | | Canal auxiliaire Ce menu permet de configurer le fonctionnement de la sortie contact sec B1-B2 lorsque celle ci est pilotée au moyen d'une télécommande mémorisée sur le canal 4 du récepteur | Mon |
| | E iM | Fonctionnement temporisé (de 0 à 20') | |
| | b1St | Fonctionnement bistable | |
| | Mon | Fonctionnement monostable | |

| PARAMÈTRE | VALEUR | DESCRIPTION | DEFAULT |
|-----------|--------|------------------------------------------------------------------------------------------------------------------------------------------------------------------------------------------------------------------------------------------------------------------------------------------------------------------------------------------------------------|---------|
| SPiR | | Configuration sortie lumière en basse tension Ce menu permet de configurer le fonctionnement de la sortie clignotante | FLSh |
| | no | Non utilisée | |
| | FLSh | Fonction clignotant (fréquence fixe) | |
| | W'L' | Fonction lampe témoin: il indique en temps réel l'état du portail, le type clignotement indique les quatre conditions possibles: - PORTAIL À L'ARRÊT lumière éteinte - PORTAIL EN PAUSE la lumière est toujours allumée - PORTAIL EN OUVERTURE la lumière clignote lentement (2Hz) - PORTAIL EN FERMETURE la lumière clignote rapidement (4Hz) | |
| LP.PR | | Clignotant en pause | no |
| | no | Fonction désactivée | |
| | Si | Le clignotant fonctionne aussi pendant le temps de pause (portail ouvert avec fermeture automatique activée) | |
| StRt | | Fonctionnement des entrées de commande START et START P. Ce menu permet de choisir le mode de fonctionnement des entrées START et START P. (voir chapitre 4.4) | StRn |
| | StRn | Mode standard | |
| | no | Les entrées Start sur bornes sont des-habilitées. Les entrées fonctionnent selon le mode StRn | |
| | St'Fi | Démarrage + capteur d'incendie | |
| | St'Pr | Démarrage + détecteur de présence ou boucle magnétique | |
| | RP'Ch | Mode Ouvre/Ferme | |
| | d'MR | Mode Homme mort | |
| | or oL | Mode Horloge | |
| StoP | | Entree stop | no |
| | no | L'entrée STOP est désactivée | |
| | ProS | La commande de STOP arrête le portail: lors de la commande de DEMARRAGE suivante le portail reprend le mouvement dans la direction initiale | |
| | inuE | La commande de STOP arrête le portail: lors de la commande de DEMARRAGE suivante le portail reprend le mouvement dans la direction opposée à la précédente | |
| Fot1 | | Entrée cellule photo 1 Ce menu permet d'activer l'entrée pour les photocellules de type 1, c'est à dire active en ouverture et en fermeture | no |
| | no | Entrée désactivée (la centrale l'ignore) | |
| | RP'Ch | Entrée activée | |
| Fot2 | | Entrée cellule photo 2 Ce menu permet d'activer l'entrée pour les photocellules de type 2, c'est à dire non-active en ouverture | CFCh |
| | CFCh | L'entrée PHOTO2 provoque l'inversion de sens pendant la fermeture et empêche les commandes d'ouverture lorsque le portail est à l'arrêt | |
| | no | Entrée désactivée (l'armoire l'ignore) | |
| | Ch | L'entrée PHOTO2 provoque uniquement l'inversion de sens pendant la fermeture. ATTENTION: si on choisit cette option il est nécessaire des-habiller le test photocellules | |

| PARAMÈTRE | VALEUR | DESCRIPTION | DEFAULT |
|-----------|--------|-----------------------------------------------------------------------------------------------------------------------------------------------------------------------------------------------------------------------------------------------------------------------------------------------------------------------------------------------------------------------------------------------------------------------------------------------------------------------------------------------------------------------------------------------------------------------------------------------------------------------------------------------------------------|---------|
| Ft'tE | | Test de fonctionnement photocellules Pour garantir une plus grande sécurité pour l'utilisateur, l'armoire de commande exécute, avant le début de chaque cycle de fonctionnement normal, un test de fonctionnement sur les cellules photoélectriques. S'il n'y a pas d'anomalies fonctionnelles le portail entre en mouvement. En cas contraire il reste à l'arrêt et le clignotant s'allume pendant 5 sec. L'ensemble du cycle de test dure moins d'une seconde | no |
| | no | Fonction désactivée | |
| | Si | Fonction activée | |
| CoS1 | | Entrée barre palpeuse 1 Ce menu permet d'habiliter l'entrée pour les barres palpeuses de type 1, fixe | no |
| | no | Entrée désactivée (l'armoire l'ignore) | |
| | AP | Entrée activée pendant l'ouverture et désactivée pendant la fermeture | |
| | APCh | Entrée activée en ouverture et en fermeture | |
| | StoP | L'activation de l'entrée aussi bien en ouverture qu'en fermeture provoque l'arrêt immédiat du portail | |
| CoS2 | | Entrée Barre palpeuse 2 Ce menu permet d'habiliter l'entrée pour les barres palpeuses de type 2, mobiles | no |
| | no | Entrée désactivée (l'armoire l'ignore) | |
| | APCh | Entrée activée en ouverture et en fermeture | |
| | Ch | Entrée activée pendant la fermeture et désactivée pendant l'ouverture | |
| | StoP | L'activation de l'entrée aussi bien en ouverture qu'en fermeture provoque l'arrêt immédiat du portail | |
| Co'tE | | Test des barres palpeuses de sécurité Ce menu permet de régler la méthode de vérification du fonctionnement des barres palpeuses de sécurité | no |
| | no | Test désactivé | |
| | rESi | Test activé pour barres palpeuses résistives | |
| | Foto | Test activé pour barres palpeuses optiques | |
| rLR | | Relâchement du moteur sur butée mécanique Quand la porte s'arrête sur la butée mécanique le moteur est commandé pendant une fraction de seconde en direction opposée en desserrant la tension des engrenages du moteur | 2 |
| | 0 | Fonction désactivée | |
| | 1 - 10 | Temps de relâchement (max. 1 second) | |
| rAdi | | Activation dispositif ADI Au moyen de ce menu il est possible d'activer le fonctionnement du dispositif inséré sur le connecteur ADI REMARQUE: en sélectionnant Si , et en pressant MENU on entre dans le menu de configuration du dispositif inséré dans le connecteur ADI. Ce menu est géré par le dispositif même et il est différent pour chaque dispositif. Veuillez faire référence au manuel du dispositif. Si vous sélectionnez Si , mais aucun dispositif n'est inséré, l'écran visualise une série de tirets. Quand on sort du menu de configuration du dispositif ADI, on retourne à la rubrique rAdi . | no |
| | no | Interface désactivée, toute signalisation éventuelle n'est pas prise en considération | |
| | Si | Interface activée | |

| PARAMÈTRE | VALEUR | DESCRIPTION | DEFAULT |
|-----------|-------------|------------------------------------------------------------------------------------------------------------------------------------------------------------------------------------------------------------------------------------------------------------------------------------------------------------------------------------------------------------------------------------------------------------------------------------------------------------------------------------------------------------------------------------------------------------------------------------------------------------------------------------------------------------------------------------------------------------------------------------------------------------------------------------------------------------------------------------------------------------------------------------------------------------------------------------------------------------------------------------------------------------------------------------------------------------------------------------------------------------------------------------------------------------------------------------------------------------------------------------------------------------------|---------|
| ASM | | <p>Anti-patinage Quand une manoeuvre d'ouverture ou fermeture est empêchée par un commande ou par intervention de la photocellule, le temps établi pour la manoeuvre opposée serait excessif ; pour cette raison l'armoire actionne les moteurs seulement pour le temps nécessaire à récupérer l'espace effectivement parcourus. Ceci ne pourrait pas être suffisant, surtout avec portails très lourds, car à cause de l'inertie au moment de l'inversion, le portail parcourt encore un parcours en la direction initiale du quel l'armoire n'est pas en condition de n'en tenir compte. Si après un inversion le portail ne retourne pas au point de départ, il est possible établir un temps de antipatinage qu'il est adjoint au temps calculé par l'armoire pour récupérer l'inertie.</p> <p> ATTENTION: Si la fonction ASM est des-habilitée, la manoeuvre de renversement continue jusqu'à quand le portail n'est pas à butée. En cette phase l'armoire n'active pas le ralentissement avant d'être arrivé à joindre la butée et chaque obstacle rencontré après le renversement est considéré fincourse</p> | 2'0" |
| | no | Fonction désactivée | |
| | 0'0" - 1'0" | Temp de anti-patinage | |
| FinE | | <p>Fin de programmation Ce menu permet de terminer la programmation (aussi bien prédéfinie que personnalisée) en mémorisant les données modifiées</p> | no |
| | no | Il ne sort pas du menu de programmation | |
| | Si | Il sort du menu de programmation en mémorisant les paramètres sélectionnés | |

15 - ANOMALIE DE FONCTIONNEMENT

Ce paragraphe énumère toutes les anomalies de fonctionnement pouvant être détectées par la ainsi que les procédures de résolution du problème.

Certaines anomalies sont signalées via un message sur l'écran, d'autres à travers des signalisations via le clignotant ou les led installés sur la centrale.

| AFFICHAGE | DESCRIPTION | SOLUTION |
|-----------------------------------------|----------------------------------------------------------------------------------------------------------------------------------------------------------------------------------------------------|---------------------------------------------------------------------------------------------------------------------------------------------------------------------------------------------------------------------------------------------------------------------------------------------------------------------------------------------------------------------------------------------------------------------------------------------------------------------------------------------------------------------------------------------------------------------------------------------------------------------|
| La led OVERLOAD est allumé | Cela signifie qu'il y a une surcharge sur l'alimentation électrique des accessoires | <ol style="list-style-type: none"> 1. Enlever la partie extractible contenant les bornes J1 - J9. La led OVERLOAD doit s'éteindre. 2. Eliminer la cause de la surcharge 3. Ré-embrocher le bornier extractible et vérifier que la led ne s'allume à nouveau |
| Clignotement de préavis prolongé | Quand on donne un commande de start le clignotant s'allume immédiatement, mais le portail ne s'ouvre pas de suite. | Cela signifie que le nombre de cycles défini a expiré et que l'unité de contrôle nécessite une maintenance |
| L'afficheur indique Err2 | Lorsqu'une commande de start est donnée, le portail ne s'ouvre pas. Cela signifie que le test des MOSFET a échoué. | Avant de transmettre l'armoire a V2 S.p.A. pour la réparation, s'assurer que le moteur soit bien raccordé. |
| L'afficheur indique Err3 | Lorsqu'une commande de start est donnée, le portail ne s'ouvre pas. Cela signifie que le test des cellules a échoué. | <ol style="list-style-type: none"> 1. S'assurer qu'aucun obstacle a interrompu le faisceau des photocellules au moment qu'on a donné la commande de start. 2. S'assurer que les cellules habilitées dans les menu FoEt1 et FoEt2 soient effectivement installées. 3. S'on utilise des cellules type 2, s'assurer que le paramètre du menu FoEt2 sois établit sur CF'Ch. 4. S'assurer que les cellules soient alimentées et fonctionnant: interrompre le rayon et vérifier que le segment de la photocellule, sur l'écran, change de position. |
| L'afficheur indique Err5 | Lorsqu'une commande de start est donnée, le portail ne s'ouvre pas. Cela signifie que le test des barres palpeuses a échoué. | <ol style="list-style-type: none"> 1. S'assurer que le menu relatif au test des barres palpeuses (Co'EE) soit configuré correctement. 2. S'assurer que les barres palpeuses habilitées par menu sont effectivement installées. |
| L'afficheur indique Err6 | Le circuit de vérification du MOSFET est défectueux | Contactez le service d'assistance technique V2 pour envoyer l'armoire de commande en réparation |
| L'afficheur indique Err8 | Quand on cherche à exécuter une fonction d'auto-aprentissage la commande est refusée. Cela veut dire que la configuration de l'armoire de commande n'est pas compatible avec la fonction demandée. | <ol style="list-style-type: none"> 1. Vérifier que les entrées de Start sont habilitées en modalité standard (menu SErE configuré sur SEAn) 2. Vérifier que l'interface ADI est désactivée (menu 'Adi configuré sur no). |
| L'afficheur indique Err9 | Cela signifie que la programmation a été bloqué avec la clé de verrouillage du programme CL512K (cod. 161266). | Pour procéder à la modification des données, il est nécessaire d'insérer dans le connecteur interface ADI 2.0 la même clé utilisée pour activer le blocage de la programmation. |

| AFFICHAGE | DESCRIPTION | SOLUTION |
|----------------------------------|--------------------------------------------------------------------------------------------------------------------------------------------|-------------------------------------------------------------------------------------------------------------------------------------------------------------------------------------------------------------------------------------|
| L'afficheur indique Er10 | Lorsqu'une commande de start est donnée, le portail ne s'ouvre pas. Cela veut dire que le test de fonctionnement des modules ADI a échoué. | <ol style="list-style-type: none"> Vérifier que le module ADI est inséré correctement Vérifier que le module ADI n'est pas endommagé et fonctionne correctement |
| Il diplay visualizza Er11 | Lorsqu'un ordre de démarrage est donné, le portail ne s'ouvre pas. Cela signifie qu'un dysfonctionnement du moteur a été détecté | Vérifiez les connexions du moteur. |
| Il diplay visualizza Er12 | Lorsqu'un ordre de démarrage est donné, le portail ne s'ouvre pas. Cela signifie qu'une surchauffe du moteur a été détectée | Le système reviendra à un fonctionnement normal dès que le moteur aura refroidi. Si le problème se reproduit, contactez le service d'assistance technique V2 |
| L'afficheur indique Er13 | Le circuit d'autodiagnostic a détecté un dysfonctionnement empêchant le bon fonctionnement de l'automatisme | Contactez le service d'assistance technique V2 pour envoyer l'armoire de commande en réparation |
| L'afficheur indique Er14 | Le circuit d'autodiagnostic a détecté une erreur dans le tableau des paramètres de configuration | Entrez dans le menu de configuration, vérifiez soigneusement tous les paramètres et corrigez les erreurs. Si l'erreur persiste, contactez le service d'assistance technique de V2 pour envoyer l'armoire de commande en réparation. |
| L'afficheur indique Er15 | La limite du cycle de service a été dépassée | La centrale électrique reprendra son fonctionnement normal après une interruption forcée. Dans cette situation, il est toujours possible d'activer l'automatisme en mode FONCTIONNEMENT HOMME MORT D'URGENCE (chapitre 10). |
| L'afficheur indique Er20 | Incompatibilité avec le matériel. Le firmware ne peut pas reconnaître le panneau de commande | Contactez le service d'assistance technique V2 pour envoyer l'armoire de commande en réparation |

16 - ESSAI ET MISE EN SERVICE

Les phases suivantes sont les plus importantes pour la réalisation de l'automatisation car elles permettent de garantir une sécurité maximale.

V2 recommande l'utilisation des normes techniques suivantes:

- EN 12445 (Sécurité lors de l'utilisation de fermetures automatisées, méthodes d'essai).
- EN 12453 (Sécurité lors de l'utilisation de fermetures automatisées, requises).
- EN 60204-1 (Sécurité de la machinerie, équipement électrique des machines, partie 1: règles générales)

Plus particulièrement, en se référant au tableau du paragraphe "VÉRIFICATIONS PRÉLIMINAIRES et IDENTIFICATION DE LA TYPOLOGIE D'UTILISATION" la mesure de la force d'impact sera nécessaire dans la plupart des cas afin de respecter la norme EN 12445.

Le réglage de la force opérationnelle est possible par l'intermédiaire de la programmation de la fiche électronique et le profil des forces d'impact doit être mesuré à l'aide d'un instrument spécial (également certifié et soumis à un réglage annuel) capable de tracer un graphique force-temps.

Le résultat doit respecter les valeurs maximums suivantes:

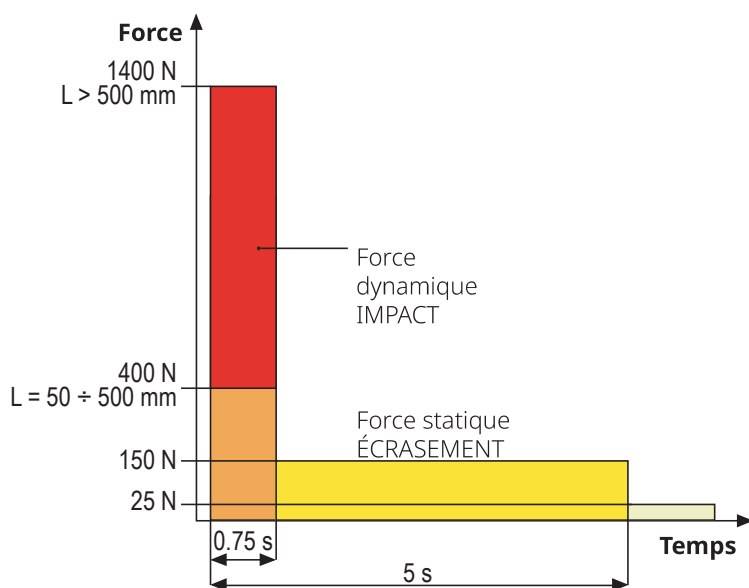

17 - ENTRETIEN

L'entretien doit être effectué conformément aux prescriptions de sécurité du présent manuel et dans le respect des lois et règlements en vigueur.

L'intervalle recommandé entre chaque entretien est de six mois, les vérifications prévues devraient concerner au moins:

- l'efficacité parfaite de tous les dispositifs de signalisation
- l'efficacité parfaite de tous les dispositifs de sécurité
- la mesure des forces opérationnelles du portail
- la lubrification des parties mécaniques de l'automatisation (si nécessaire)
- l'état d'usure des parties mécaniques de l'automatisation
- l'état d'usure des câbles électriques des actionneurs électromécaniques

Le résultat de chaque vérification doit être noté dans le registre d'entretien du portail.



18 - ÉLIMINATION DU PRODUIT

Comme pour les opérations d'installation, même à la fin de la vie de ce produit, les opérations de démantèlement doivent être effectuées par un personnel qualifié.

Ce produit est composé de différents types de matériaux: certains peuvent être recyclés, d'autres doivent être éliminés. S'informer sur les systèmes de recyclage ou de mise au rebut prévus par les règlements en vigueur sur le territoire, pour cette catégorie de produit.

Attention ! – Certaines parties du produit peuvent contenir des substances polluantes ou dangereuses qui, si dispersées dans l'environnement, pourraient provoquer des effets nocifs sur l'environnement et sur la santé humaine.

Comme indiqué par le symbole ci-contre, il est interdit de jeter ce produit dans les déchets domestiques. Effectuer une "collecte séparée" pour la mise au rebut, selon les méthodes prévues par les règlements en vigueur sur le territoire, ou amener le produit au vendeur au moment de l'achat d'un nouveau produit équivalent.

Attention ! – les règlements en vigueur au niveau local peuvent prévoir de lourdes sanctions en cas de mise au rebut abusif de ce produit.

MANUEL DE L'UTILISATEUR DE L'AUTOMATISME

CONSEILS IMPORTANTS POUR L'UTILISATEUR DE L'AUTOMATISME

L'installation d'un système automatique est d'une grande commodité, outre le fait de constituer un système valide de sécurité, il est destiné à durer des années simplement en procédant simplement à quelques contrôles.

Même si l'automatisme en votre possession satisfait le niveau de sécurité imposé par les normes en vigueur, cela n'exclut pas l'existence d'un "risque résiduel", c'est-à-dire la possibilité que certaines situations de danger existent encore, généralement dues à une utilisation inconsciente ou véritablement erronée; c'est pourquoi, nous désirons fournir certains conseils quant aux comportements à adopter pour éviter ce type d'inconvénient:

Avant d'utiliser l'automatisme pour la première fois, faites-vous expliquer par l'installateur quels sont des risques résiduels, et consacrez quelques minutes à la lecture du manuel d'instructions et d'avertissements de l'utilisateur qui vous sera remis par l'installateur. Conservez le manuel pour pouvoir le consulter en cas de doute et remettez-le au nouveau propriétaire éventuel de l'automatisme.

Votre automatisme est une machine qui exécute fidèlement vos commandes; un usage inconscient et impropre peut la rendre dangereuse: ne pas ordonner le mouvement si des personnes, animaux ou objets se trouvent dans son rayon d'action.

Enfants: une installation d'automatisme, mise en place dans le respect des normes techniques garantit un haut degré de sécurité. Il est cependant prudent d'interdire aux enfants de jouer à proximité de l'automatisme et, afin d'éviter toutes activations involontaires; ne jamais laisser jamais les télécommandes à leur portée: Il ne s'agit pas de jouet!

Anomalies: Au moindre comportement anormal de l'automatisme, coupez l'alimentation électrique de l'installation et procédez au déblocage manuel. N'effectuez pas les réparations vous-même, demandez l'intervention de votre installateur de confiance: l'installation peut continuer à fonctionner avec une ouverture non automatisée.

Entretien: comme pour toute machine, votre automatisme a besoin d'un entretien périodique de façon à ce qu'elle puisse fonctionner le plus longtemps possible et en totale sécurité. Mettez en place un programme d'entretien à fréquence périodique avec votre installateur de confiance; V2 SPA recommande un programme d'entretien à effectuer tous les 6 mois pour une utilisation domestique normale, mais cette fréquence peut varier en fonction de l'intensité d'usage. Toutes interventions de contrôle, entretien ou réparation, doivent être effectuées par un personnel qualifié. Même si vous pensez en être capable, ne modifiez pas l'installation et les paramètres de programmation et de réglage de l'automatisme: la responsabilité relève de votre installateur. L'essai final, les entretiens périodiques et les réparations éventuelles doivent faire l'objet d'une preuve sur papier délivrée par la personne en charge et les documents doivent être conservés par le propriétaire de l'installation.

Écoulement: Lorsque l'automatisme arrive en fin de vie, assurez-vous que le démantèlement soit exécuté par un personnel qualifié et que les matériaux sont recyclés ou écoulés conformément aux règlements locaux en vigueur.

Important: si votre installation est équipée d'un système de télécommande qui semble fonctionner moins bien après un certain temps, ou ne fonctionnant plus du tout, il pourrait simplement s'agir de l'épuisement de la pile (en fonction du type, elles peuvent durer de quelques mois à deux/trois ans). Avant de contacter votre installateur, essayez d'échanger la pile avec celle d'une autre télécommande fonctionnant: si l'épuisement de la pile était effectivement la cause du problème, il suffira de changer la pile avec autre du même type.

Êtes-vous satisfait? Au cas où vous souhaiteriez ajouter à votre maison un nouveau système d'automatisme, en faisant appel au même installateur V2: vous aurez la garantie des produits les plus évolués du marché et la meilleure compatibilité avec les automatismes déjà existantes. Nous vous remercions d'avoir pris le temps de lire ces recommandations et nous vous invitons, pour toute demande présente ou future, à contacter votre installateur de confiance.

MANŒUVRE MANUELLE

Pour effectuer le déverrouillage :

1. Introduire la clé (A) et la tourner de 180° dans le sens inverse des aiguilles d'une montre
2. À ce stade, il est possible de déplacer manuellement le vantail dans la position souhaitée.

Pour effectuer le blocage :

1. Tourner la clé (A) de 180° dans le sens des aiguilles d'une montre
2. Retirer la clé.

